



Մշակույթ և ստեղծարարություն

ԵՄ Արևելյան գործընկերության ծրագիր

Այս հրապարակումը պատրաստվել է Եվրոպական միության աջակցությամբ:
Բովանդակության համար պատասխանատվություն է կրում հեղինակը, և այն որևէ ձևով
չի արտահայտում Եվրոպական միության տեսակետները:

Գիրքը թարգմանվել և հրատարակվել է Եվրոպական միության՝ Արևելյան գործընկերության
«Մշակույթ և ստեղծարարություն» ծրագրի աջակցությամբ:



Ծրագիրը ֆինանսավորվում է
Եվրոպական միության
կողմից





վնասարեւ



stanica Žilina-Záriečie



վայր

(վերա)կառուցում

ներսում

դրսում

Ժամանակակից

փոքր

մեծ

1 | ԼՆԵՐԱԾՈՒԹՅՈՒՆ

Մենք անվերջ ձևավորում ենք այն միջավայրը, որտեղ ապրում ենք: Մա մի գործընթաց է, որի հիմքում ընկած են ավելի լավ ու կենսուրախ դառնալու, ինչպես նաև հասարակության կարիքներին համապատասխանաբար արձագանքելու մեր ջանքերը:

Տրանս Եվրոպա Հոլո ցանցի անդամ մշակութային կենտրոնները դիզայնը դիտարկում են որպես դրանցում իրականացվող մշակութային գործունեության անբակտելի մաս: Խոսքը միայն արդյունքների մասին չէ, այլ նաև միջավայրի ձևավորման և դրա հետագա շահագործման: Շարտարապետական դիզայնի (ինչպես նաև քաղաքային պլանավորման) և արվեստի/մշակութային ծրագրերը լրացնում են միմյանց: Հենց դա է այս կենտրոնների ամենամեծ տարբերությունը՝ խոշոր հանրային հաստատություններից:

Խոսքը չի վերաբերում շենքերի ֆասադներին, քանդակների քանակին կամ ներդրվող գումարներին: Այստեղ կարևորվում են տարաբնույթ ծրագրերի, միջոցառումների, աշխատակիցների, արվեստագետների և հանդիսատեսի միջև եղած սերտ հարաբերությունները: Այն լուծումները, որոնք առաջադրվում են մշակութային կենտրոններում, հաճախ անհայտ են լինում այլ ոլորտների համար: Նման լուծումները ճարտարապետների, դիզայներների, արվեստագետների, մենեջերների, կամավորների, ուսանողների,

հնուտ վարպետների, հանդիսատեսի և ընկերների միջև ծավալված ստեղծագործ բանավեճերի արդյունք են:

Մույն ձեռնարկը մշակութային կենտրոններին առնչվող անձնական փորձառությունների, դիտարկումների, տեսակետների ու դիրքորոշումների ժողովածու է: Այն կարող է ծառայել որպես տեղեկագիր, ուղեցույց, դասագիրք կամ օրագիր: Այստեղ կգտնեք օրինակներ, պատմություններ, գործունեության ծրագրեր, նախագծեր և դիագրամներ: Այն նախատեսված է արդեն իսկ գործող և նորահայտ մշակութային կենտրոնների, ճարտարապետների, ինչպես նաև այլ մասնագիտության տեր մարդկանց համար: Ուսումնասիրության նպատակն է եղել բացահայտել և յուրացնել զանազան ճարտարապետական լուծումներն ու պատմությունները՝ սկսած փոքր և քիչ ծախսեր պահանջող դիզայնի գաղափարներից, որոնք ծնվել են մեկշաբաթյա դասընթացի արդյունքում, մինչև երկարատև գործընթացները, ինչպես, օրինակ՝ կենտրոնների կարիքների, դրանց միջավայրի ուսումնասիրությունը և խնդիրների լուծումը:

Ես իմ աշխատանքը սկսել եմ 2011 թ. վերջերին և առաջին կենտրոնը, որ այցելել եմ մայիսին, Բուդապեշտի Բաքելիթ ստուդիան էր, իսկ վերջինը՝ Լոնդոնի Վիլիջ Անդերգրաունդ միջոցառումների կենտրոնը, որտեղ ես եղել եմ 2013 թ. դեկտեմբերին:

Այն ամենը, ինչ տեսել և լսել եմ, փորձել եմ ներկայացնել հնարավորինս ճշգրտորեն: Ես նպատակ չեմ ունեցել հանդես գալ ո՛չ որպես ճարտարապետ, ո՛չ էլ քննադատ, որ կարող է խորհուրդներ տալ: Պարզապես համեստորեն հավաքագրել եմ այն պահերը, որոնք արտառոց եմ համարել, հաճախ հենց իրենց՝ հեղինակների վկայությամբ: Գրքում ներկայացված տեղեկատվությունը սահմանափակ է, երբեմն նույնիսկ թերավարտ, զերծ ցանկացած ավելորդությունից: Երբեմն ասելիքս արտահայտել եմ պատկերի կամ տեքստի միջոցով: Ես ցանկացել եմ աշխարհը ներկայացնել այնպիսին, ինչպիսին որ է՝ առանց որևէ ռճավորման կամ մեկնաբանության, որպեսզի ընթերցողը կարողանա ինքնուրույն մեկնաբանություններ և եզրահանգումներ կատարել:

Արդյունքում ստեղծվել է 30 մշակութային կենտրոնների մասին 123 պատմություն ներկայացնող այս ձեռնարկը: Միասին այս պատմություններն իրենցից մի խճանկար են ներկայացնում, որը ես, լինելով ճարտարապետ, կցանկանայի դիտարկել որպես ելակետ անկախ մշակութային միջավայրում աշխատանք սկսելու համար:

Կցանկանայի երախտագիտության խոսք ուղղել բոլոր նրանց, ովքեր այս կամ այն կերպ իրենց ներդրումն են ունեցել ձեռնարկի ստեղծման մեջ, մասնավորապես՝ համահեղինակներին, խորհրդատուներին, հարցազրույցների մասնակիցներին, ամբողջ Տրանս Եվրոպա Հոլս ցանցին, հատկապես՝ Ստանիցա Ժիլինա-Ջարյեչիեի անձնակազմին:

Փեթեր Լենի



Փեթեր Լենին ճարտարապետություն է ուսանել Մլովակիայի Տեխնոլոգիայի համալսարանում: Ներկայումս նա Բրատիսլավայում ճարտարապետական արվեստանոցի ղեկավար է:

2 մշակութային ֆաբրիկաներ

Տրանս Եվրոպա Հոլսի հիմնադրումից ի վեր մշակութային կենտրոնները զուգորդվել են հին գործարանային շինությունների հետ: Նույնիսկ այսօր էլ, համաձայն Տրանս Եվրոպա Հոլսին անդամակցելու չափորոշիչների, ցանկալի է, որ կենտրոնը տեղակայված լինի առևտրային կամ արդյունաբերական ծագում ունեցող շինության մեջ: Անշուշտ, կարելի է հասկանալ, թե ինչու են երիտասարդ ակտիվիստները և արվեստագետները հանգրվան գտնում հին շինություններում կամ վարձակալում դրանք. չէ՞ որ վերջիններս կա՛մ լքված են, կա՛մ էժան: Դրա հետ մեկտեղ, դժվար է հասկանալ այն արվեստագետներին, ովքեր իրենց ցանկությամբ բնակություն են հաստատում կամ աշխատում են նման վայրերում: Ակնհայտ է, որ տարբերակների բացակայության դեպքում ընտրությունը կարող է կանգ առնել խարխուլ, ցուրտ և չգործող պահեստների վրա, սակայն եթե կա հնարավորություն, ինչո՞ւ չընտրել հարմարավետ, նոր և գործող կառույց: Արդյո՞ք սա սկզբունքի հարց չէ:

Թերևս, պատասխանը կարելի է փնտրել այս վայրերի պատմության մեջ: Մեր արդյունաբերական ժառանգությունը զուգորդվում է նաև մեր համայնքային, ինչպես նաև քաղաքացիական շարժումների պատմության հետ: Մեր նախնիներից շատերի գործունեության սկիզբ է հանդիսացել արդյունաբերական հեղափոխությունը. պատմություն, որն առաջացել է ֆաբրիկաներում, երկաթուղային դեպոներում, պահեստներում, ինչպես նաև մասսայական արտադրության և իրացման ձեռնարկություններում: Հենց նման տեղերում կամ նման վայրերի կողքին է անցել մարդկանց կյանքը, այնտեղ են նրանք պայքարել և

աստիճանաբար կառուցել իրենց հասարակությունը: Ժամանակակից քաղաքները աշխատավոր մարդկանց ջանքերի, հմտությունների, հնարամտության և ստեղծագործ աշխատանքի արդյունք են:

Նույն կերպ՝ աշխատավորների և նրանց ընտանիքների հասարակական և մշակութային կյանքն ընթացել է արդյունաբերական այս կենտրոնների շուրջ, որտեղ նրանք ստեղծել են իրենց համայնքները, ամբողջ թաղամասեր՝ իրենց հարմարություններով, որոնք ծառայել են մարդկանց անձնական և հանրային հիմնական պահանջումներին, այդ թվում նաև ինքնարտահայտման, ինքնադրսևորման և հաղորդակցվելու ցանկության բավարարմանը:

Երբ Եվրոպայում 1960–70–ականներին ավարտվեց մեծ արդյունաբերության դարաշրջանը, գործարանային շինությունները սկսեցին դատարկվել: Սակայն այս վայրերը յուրովի գրավիչ թվացին նոր սերունդներին, որոնք այլ կերպ սկսեցին գործածել այս շինությունները: Պատահական չէր, որ հնից դեպի նորը առաջին խորհրդանշական անցումը հայտնի դարձավ “Factory” (Ֆաբրիկա) անվամբ: Խոսքն, իհարկե, Էնդի Ուորհոլի ստուդիայի մասին է՝ հիմնադրված 1962 թ., Մանհեթենի 231 Արևելյան 47–րդ փողոցում: Եթե ուսումնասիրենք այդ ժամանակաշրջանի Նյու Յորքը պատկերող նկարները, կնկատենք, որ ճարտարապետությունը ուղեկցվում է հին արդյունաբերական շինություններում տեղակայված արվեստի կամ մշակութային կենտրոններով. աղյուսե պատերով, մետաղյա առարկաներով, արտաքին խողովակներով, մեխանիկական տուփերով ու հենա-

այուններով: Լինելով աշխատավոր ծնողների գավակ՝ Ուորհոլը հարգում էր իր նախնիներին և քարոզում, որ ազնիվ աշխատանքը մարդկանց դարձնում է արդարամիտ և նույնիսկ վեհանձն:

1960 թ.–ից ողջ Եվրոպայով մեկ սկիզբ առած նոր երիտասարդական շարժումը եռանդուն կերպով առաջ էր մղում այն գաղափարը, որ մշակույթը սոսկ իշխող դասակարգի մենաշնորհը չէ, և որ յուրաքանչյուր ոք հավասարապես իրավունք ունի դրսևորելու իր արվեստը: Մա իր հերթին ենթադրում էր այնպիսի տեղի ընտրություն, որտեղ հնարավոր կլիներ այդ գաղափարները ներկայացնել, քանի որ համակարգը արգելում էր հեղափոխականների մուտքը մշակութային պալատներ: Լքված արդյունաբերական վայրերը նորից կյանքի կոչվեցին՝ այս անգամ ձեռք բերելով նոր գործառույթ՝ «մշակույթի ֆաբրիկաներ» անվամբ: Արդյունաբերական նախկին սրահները լցվեցին երաժշտության, պարի, ներկայացումների, վիզուալ արվեստի և, փաստորեն, փոփոխություն և ազատություն դավանող ամեն տեսակի նորարարական միջոցառումներով: Հակամշակույթից մինչև պանկ ռճ, կոմունալներից մինչև Էկո–խմբեր, համայնքային կենտրոններից մինչև անարխիստների հավաքատեղիներ՝ արդյունաբերական ժառանգության վերականգնումը շարունակվում էր: 1989 թ., Երկաթյա վարագույրի բացվելու հետ մեկտեղ, հին շինություններին առնչվող նոր հեռանկարներ ի հայտ եկան. դրանցից շատերն իրենց արևմտյան նմանօրինակներին բնորոշ փոփոխությունների ենթարկվեցին:

Տրանս Եվրոպա Հոլս ցանցը բացահայտեց և ընդունեց այս ուղղությունը հենց ամենասկզբից. ցանցի անդամներն իրենք հանգրվանել էին լքված ծածկած շուկաներում, հին գործարաններում և նման այլ տեղերում: Նոր մշակութային շարժման նախածեռնողներն անցյալի այս արդյունաբերական կառույցները նաև պաշտպանում էին ոչնչանալուց և քարոզում էին վերջիններիս պահպանումը:

Չէ՞ որ այդ ժառանգությունը ներկայացնում է այն մարդկանց, ովքեր կառուցել են մեր հասարակությունը: Նրանց հիշատակին հուշարձաններ չեն կանգնեցվել, սակայն այն շինություններում, որտեղ նրանք ապահովել են մեր բարեկեցությունը և հնարավորություններ ստեղծել գալիք սերունդների համար, պահպանվել է նրանց ոգին: Ինչ–որ թաքնված հմայք կա այս կառույցներում՝ երբեմնի պարզ և գեղեցիկ տեսք ունեցող պանրի գործարանում, որտեղ ներկայումս տեղակայված է Շվեդիայի Լուևո քաղաքի Մեջերիեթ մշակութային կենտրոնը, կամ իր ընդարձակությամբ տաճար հիշեցնող կաբելի գործարանում, որտեղ ժամանակին արտադրվում էին Նոկիայի անդրատլանտյան հաղորդակցման համար նախատեսված մալուխները, և որտեղ նոր սերունդները միանգամայն ուրիշ, չլաված պատմություններ են ներկայացնում՝ շարունակելով իրենց պայքարը հանուն ոչ հիերարխիկ մշակույթի:

Ողջ Եվրոպայում ամենուրեք կարող եք հանդիպել նման մշակութային և արվեստի կենտրոնների: Գնացե՛ք և բացահայտե՛ք դրանք:

Մենդի Ֆիցջերալդ

3 | ԱՆԵՐ շԵՆՔԵՐԻ ԽԱՆՈՒԹՅԱՆ

Արտաքուստ միշտ կարելի է զգալ մարդկանց վերաբերմունքն այն վայրի նկատմամբ, որտեղ նրանք աշխատում են:

«Մենք օգտագործում էինք այս շենքերը Նախքան Լոնդոնում, և դրանք մեզ դուր էին գալիս հենց այդպիսին՝ անուշադրության մատնված, բայց յուրահատուկ հետարդյունաբերական դիմագծով: Այստեղ կազմակերպվում էին փառատոներ, թատերական և պարային ներկայացումներ, կինոդիտումներ, դասընթացներ, գիտաժողովներ և այլն: Շինությունները, սակայն, վերանորոգման կարիք ունեին, այլապես մի գեղեցիկ օր փլուզման եզրին կհայտնվեին:

Նախքան վերանորոգումը մենք հրաժեշտի երեկո կազմակերպեցինք, որին ներկա էին մեր բոլոր ընկերները, գործընկերները, հանդիսատեսը: Շատ հուզիչ պահ էր: Մենք շրջում էինք գործարանով, հավում աղյուսներին՝ երջանիկ, որ ակնկալվում է «նորը», և հուսալով, որ «հինը» դեռ տեսանելի կլինի: Ինչպես տեսնում եք, մեզ դա հաջողվեց: Վերանորոգման ընթացքում մեծ ուշադրություն դարձվեց այդ դետալներին»:

Ազաթա Էջմանյան





4 տեղակայում

Արդյո՞ք մշակութային կենտրոնը գտնվում է քաղաքում, թե՛ քաղաքից դուրս:

Այն քաղաքի կենտրոնում է, թե՛ արվարձանում:

Այն շինության մի մասն է հանդիսանում, թե՛ առանձին կառույց է:



Վիլիջ Անդերգրաունդ, Մեծ Բրիտանիա, Լոնդոն, 15 000 000 բնակիչ (մետրոյի տարածք)



Աստիկ թատրոն, Իսպանիա, Բարսելոնա, 5 300 000 բնակիչ (մետրոյի տարածք)



Ույոդա Շթեն, Շվեդիա, Գյոթեբորգ, 522 000 բնակիչ



Մորիցբաթայ, Գերմանիա, Լայպցիգ, 521 000 բնակիչ

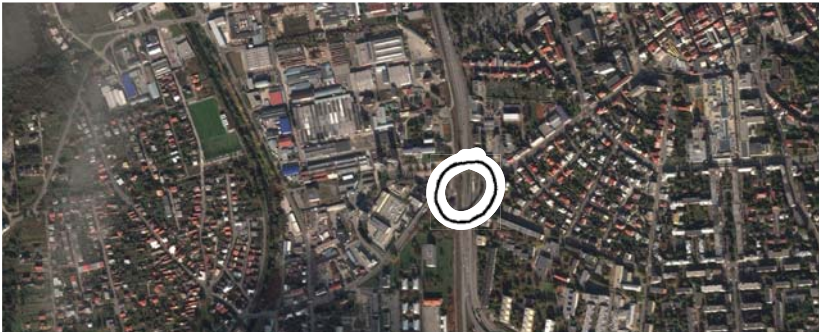

Ստանիցա Ժիլինա-Ջարյեիե, Սլովակիա, Ժիլինա, 82 000 բնակիչ

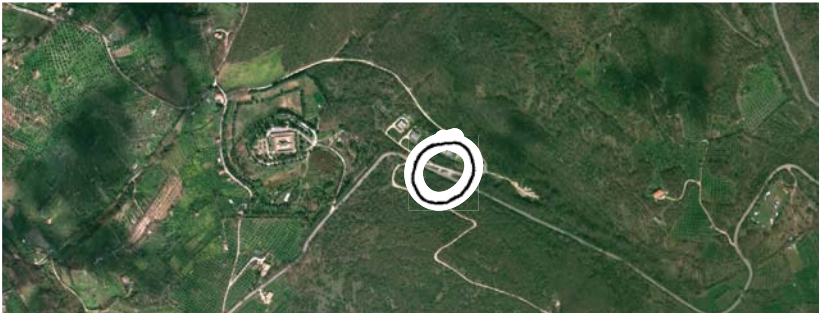

Օգու, Իտալիա, Մոնտելեոնե Սաբինո, 1257 բնակիչ



Նոթ-Քուայթ, Շվեդիա, Ֆենգերսֆորս, 345 բնակիչ

5 | ձգտումներ

Գրեթե անհնար է հավատալ, որ սա կարող է իրականանալ: Այդ իսկ պատճառով այն կարող ենք դասել ամենանվիրական երազանքների ցանկը:

Լեմիթ Կապլինսկին մեզ ուղեկցում է ընդարձակ, կիսով չափ ավերված կավածոքով: Մենք անցնում ենք շատ կառույցների միջով, որոնցից ամենավերջինը ամենից խնդրահարույցն է:

Տեղակայված լինելով կավածոքի մուտքից ամենահեռու վայրում՝ այն ամենամեծ, ամենաշատ վնասված և հսկայական ներդրումներ պահանջող շինությունն է: Ոգեշնչող կլինի տեսնել, թե այն ինչ փայլուն տեսք կունենա՝ ներդրված գումարների և ժամանակի շնորհիվ:





6 | հինն ընդդեմ նորի



Վերքաստեղաս, Հեննիկհա



Ա38, Բուդապեշտ



Մելքվեգ, Ամստերդամ



Արվեստի տպագրատուն, Վիլնյուս



Ռյոդա Շթեն կենտրոն, Գյոթեբորգ

7 | Երեսները ինչպես է դա սովորաբար տեղի ունենում

«Մարդկանց միավորում է ընկերությունը: Նրանք ունենում են ընդհանուր նպատակներ և շահեր, ինչն էլ հանգեցնում է միասին ավելի մեծ նախագծերի վրա աշխատելու ցանկության: Արդյունքում ի հայտ է գալիս իրենց կազմակերպությունն ստեղծելու անհրաժեշտությունը:

Մեր կազմակերպությունն էլ բացառություն չէր. այն ընկերների համատեղ ստեղծագործ աշխատանքի արդյունք էր: Երբ ես գործող նկարիչ էի, իմ ընկերների մեջ կային բանաստեղծներ, արձակագիրներ, կինոգործիչներ և արվեստի քննադատներ: Մենք հիմնականում, իհարկե, շփվում էինք գիևու գավաթի շուրջ, երեկոյանների, գրքի շտրիանդեսների, ցուցահանդեսների բացման արարողությունների ընթացքում: Այնուհետև երեկոյաններին հաջորդում էին քննարկումները, թե ինչն է կարևոր արվեստի մեջ, ինչին մենք պետք է աջակցենք, և ամենակարևորը՝ ինչ է մեզ անհրաժեշտ, որպեսզի կարողանանք ստեղծել հավաքատեղի ստեղծագործ մարդկանց համար:

Աստիճանաբար կազմակերպության սկիզբը դրվեց իմ արվեստանոցում: Այնուհետև այն վերածվեց ցուցահանդեսային հարթակի, ավելի ուշ՝ կենտրոնի, որտեղ կազմակերպվում էին ոչ միայն կերպարվեստին, այլ նաև արվեստի զանազան այլ ճյուղե-

րին առնչվող միջոցառումներ: Շուտով մենք հայտնաբերեցինք, որ մեր միջոցառումներին ներկա գտնվող այցելուների և ընկերների թիվը 100-ից ավելի է, և նրանք արդեն չեն տեղավորվում այն փոքրիկ սենյակում, որտեղ ներկայումս տեղակայված է մեր գրասենյակը: Այսպիսով՝ մենք հասկացանք, որ մեզ անհրաժեշտ է ավելի մեծ տարածություն՝ մեր բոլոր նախագծերը կյանքի կոչելու համար»:

Ձինտարա Ցիլգավլիս



8 | Երբ ծրագիրը համապատասխանեցվում է շենքին

Մի կողմից՝ սահմանափակում, մյուս կողմից՝ առանձնահատկություն:

«Դա իսկապես մի մեծ շենք է՝ մոտ 1400 մ² տարածքով, որը, սակայն, բաժանված է բազում փոքր սենյակների: Իհարկե, մենք կուզենայինք ավելի մեծ թվով մարդկանց հյուրընկալել մեկ սենյակում: Ընդհանուր առմամբ, մենք կարող ենք հյուրընկալել 1200 մարդու, բայց ոչ մեկ սենյակում:

Բավական ինքնատիպ է, որ մենք կարող ենք միաժամանակ ձեռնարկել տարաբնույթ միջոցառումներ: Այսպես՝ մի սենյակում կարող է ընթանալ թատերական ներկայացում, երկրորդում՝ երաժշտական միջոցառում, երրորդում՝ ընթերցանություն: Սա մի կողմից առավելություն է, մյուս կողմից՝ այդ սահմանափակումները դժվարություն են ներկայացնում: Բանն այն է, օրինակ, որ մենք կարող ենք առավելագույնը 300 հոգու համար համերգ կազմակերպել:

Միջոցառումներ կազմակերպելիս փորձում ենք օգտագործել ամբողջ շենքը: Դուք կարող եք շրջել բոլոր սրահներով և նույն երեկոյի ընթացքում պարել ժողովրդական, հարդոք կամ տեխնո երաժշտության ներքո: Սա փոքրիկ փառատոն է հիշեցնում: Երբ գտնվում եք էլեկտրոնիկայի սենյակում, հեմի մետալ

երաժշտության հարկից ոչինչ չի լսվում: Այն ամբողջությամբ առանձնացված է: Սակայն դուք հեշտությամբ կարող եք գնալ մյուս հարկ և տեսնել, թե այնտեղ ինչ է կատարվում: Քարաշեն պատերն այստեղ երեք մետր հաստություն ունեն:

Մենք չենք կարող փոխել հիմնապատերը՝ ընդլայնվելու նպատակով: Մեր խնդիրը եղած տարածքը խելամտորեն օգտագործելն է և մեր ծրագրերն ըստ կառույցի ընձեռած հնարավորությունների կազմելը:

Անհնար է շենքը համապատասխանեցնել ծրագրին, հարկավոր է ծրագիրը համապատասխանեցնել շենքին»:

Թորսթեն Ռայթլեր



9 | հանգրվանելու ժամանակ

Մեզ համար խթան էր հանդիսանում այն զգացողությունը, որ տարածք ունենալու մեր իրավունքը վտանգված էր:

«Սկզբում կար ցանց՝ բաղկացած հիմնականում արվեստ և մշակույթ՝ ներկայացնող կազմակերպություններից, արվեստագետներից, երաժիշտներից, ովքեր ցանկանում էին քաղաքում ապահովել ստեղծագործ աշխատանքի համար նախատեսված հարթակներ: Նրանք ուզում էին հացի փուռը նման մշակութային կենտրոնի վերածել: 92 թվականն էր:

Ճարտարապետական մի արվեստանոց ներկայացրեց իր նախագիծը, որը բավական էր վերանորոգման գործընթաց սկսելու համար, բայց այն ընդհատվեց, քանի որ այդ ժամանակ քաղաքական իրավիճակը կայուն չէր, և հիմնական ուշադրությունը ռազմավարական նշանակության կառույցների վրա էր, մասնավորապես՝ կամուրջների:

1994 թ. մենք նկատեցինք, որ ինչ-որ մարդիկ շատ թանկ մեքենաներով շրջում են համալիրի տարածքում՝ ուսումնասիրելով այն: Ականատեսներից մեկը մեզ զգուշացրեց: Այնտեղ մեր հաստատվելու հիմնական պատճառներից մեկն էլ դա էր: Մենք ցանկանում էինք այն պահպանել և համոզված լինել, որ այն ծառայելու է հենց մեր ուզած նպատակին»:

Բորյոֆ Վենցել





10 | ոչ մի դրամաշնորհ

«Ֆարքիկան ինքն է ստեղծում իր մշակույթը և հոգում իր ծախսերը: Մենք չունենք ֆինանսավորում կամ հովանավորներ: Մեր ձեռնարկությունը հովանի է հանդիսանում մեր վարձակալների համար, ովքեր մեզ վճարում են տրամադրվող տարածքի դիմաց: Վարձակալության վճարը ցածր է. սա յուրօրինակ զեղչ է ստեղծագործ ձեռնարկությունների համար: Ստացված գումարով մենք հոգում ենք աշխատավարձի ծախսերը, հարկեր ենք վճարում, որոշակի գումար էլ հատկացնում ենք վերանորոգմանն ու ցուցահանդեսների կազմակերպմանը: Ինչպես տեսնում եք, մենք միանգամայն անկախ ենք և ֆինանսական աջակցություն չենք որոնում:

Իրականում ինձ համար ավելի հեշտ է փողի մասին որոշումներ կայացնել և այդ գումարն ինքնուրույն վաստակել, քան դրամաշնորհ հայցող հազարավոր հայտադիմումներ լրացնել: Կարծում եմ, եթե ընտրություն ունենայի՝ 10 ժամ փող վաստակելու կամ դրամաշնորհային հայտադիմում լրացնելու միջև, միանշանակ կընտրեի առաջին տարբերակը: Պանկերի մշակույթի հիմնական սկզբունքներից մեկն ասում է՝ ի՛նքդ արա: Գիտեմ, որ ստիպված եմ լինելու դրամաշնորհային բազում հայտադիմումներ լրացնել, որոնց հաջորդելու են հազարավոր հաշվետվություններ այն մասին, թե ինչպես եմ ծախսել ինձ տրամադրված գումարը: Մի խոսքով՝ բազմաթիվ խնդիրներ են ծագում»:

Սայա Ֆիլիպովա



11 | մասնավոր – պետական գործընկերություն

Ոչ մշակութային ոլորտներից վերցված ինքնակառավարման ձևերը ֆինանսավորման նոր հնարավորություններ են բացում:

«Ֆաբրիկան հիմնվել է մասնավոր-հանրային գործընկերության արդյունքում: Այն ստեղծվել է երկու հասարակական կազմակերպությունների՝ Խորեա թատրոնի ու Լոն արվեստի կենտրոնի, և Լոն քաղաքի միջև կնքված համաձայնագրի արդյունքում: Մենք գրանցված ենք որպես ստեղծական ինքնակառավարվող կազմակերպություն:

Արվեստի ինկուբատորը ֆինանսավորում է ստացել ԵՄ կառուցվածքային ֆոնդերից: Հետաքրքիր է, որ այդ դրամաշնորհը տրամադրվել է ոչ թե մշակույթին, ժառանգության պահպանմանը կամ տուրիզմին հատկացվող միջոցներից, այլ այն միջոցներից, որոնք ուղղված են ձեռնարկատիրական գործունեության ամրապնդմանը: Նման մի դրամաշնորհ էլ հատկացվեց Լոն քաղաքի կողմից: Բիզնեսի վերածվելու համար Ֆաբրիկան ստիպված էր վերամշակել, վերակազմակերպել և զարգացնել իր գործառույթները: Գործընթացը բավականին յուրահատուկ էր և ոչ դյուրին, քանի որ այն պահանջում էր, որ պաշտոնյաները վստահեն, համոզվեն առաջարկվող

և նոր մոդելի արդյունավետության մեջ և հսկայական գումար ներդնեն: Գործնականում դա նշանակում էր ստեղծարար հատվածի նկատմամբ ունեցած դիրքորոշման փոփոխություն. դրամաշնորհ վերցնողները սկսում են տնտեսական և մշակութային արժեքներ ստեղծել: Դժվար էր, բայց, ինչպես տեսնում եք, հնարավոր»:

Ազաթա Էթմանյան



12 պահպանված շինություն

Բացի մի քանի առավելություններից՝ պատմական հուշարձանի համբավն իր հետ բերում է բազում պարտավորություններ:

Մորիցբաթայը միջնադարյան ամրոց է՝ Լայպցիգի հին քաղաքի պարսպի միակ պահպանված մասը: Քաղաքը կառուցվել է 1551–1553 թվականներին:

1982 թ–ից ի վեր Մորիցբաթայը գործում է որպես մշակութային կենտրոն: Մոտ 150 տարի շենքը ծառայել է միայն որպես հիմք դպրոցի շենքի համար:

«Մորիցբաթայն ամբողջությամբ լցված էր հողով, այն չէր օգտագործվում որպես կառույց, և ոչ ոք չգիտեր, թե ինչ է լինելու դրա ճակատագիրը: 70–ական թվականներին սկսված վերանորոգման ընթացքում այն բառացիորեն պեղեցին հողի տակից:

Մեզ մոտ սահմանափակումները շատ են. այսպես, օրինակ՝ համերգասրահի ակուստիկան լավը չէ. այն 16–րդ դարի քարանձավ է հիշեցնում: Իրականում այդ վայրը հատկացված է եղել զորամասին: Բավականին դժվար է լավ հնչողություն ապահովելը: Մենք ուզում ենք ակուստիկան լավացնել, բայց եթե սենյակը տեքստիլապատենք կամ դրա նման մի բան անենք, կխաթարվի նախնական ինքնատիպ ճարտարապետությունը. մի բան, որ մեզ համար անընդունելի է: Մա իսկական խնդիր է մեզ համար,

և մենք առայժմ փորձում ենք ակուստիկա ապահովել տեքստիլի և փայտանյութերի միջոցով»:

Թորայթեն Ռայթլեր



13 | **ձերբազատվենք ուրվականներից**

Եթե վայրը պատմականորեն ինչ-որ բացասական երևույթ է խորհրդանշում, մի՛ վարանեք և դիմակայե՛ք, բարձրաձայնե՛ք ձեր կարծիքը, և ամեն ինչ սկսե՛ք նորից:

«Ուֆան ամենակարևոր կլինարտադրամասն էր Գերմանիայում՝ նախքան Երկրորդ համաշխարհային պատերազմը, պատերազմի ընթացքում, ինչպես նաև հետպատերազմյան շրջանում: Նացիստներն իրենց պոռպագանդիստական արտադրանքը թողարկում էին հենց այստեղ: Երբ մեզ այս մասին հայտնեցին, սկսեցինք մտածել՝ ինչ կարող ենք անել՝ նման «Ժառանգության» հետ:

Արևմտյան Բեռլինում և շատ ուրիշ տեղերում միտումներ կային ոչնչացնել այն բոլոր շինությունները, որոնք ինչ-որ չափով հիշեցնում էին պատմության այն էջերի մասին, որ մարդիկ ցանկանում էին մոռանալ:

Նման շինություններում հաստատվելով՝ մենք դրանք փրկեցինք ոչնչացումից: Հետագա անելիքները քննարկելուց հետո որոշեցինք շարունակել մեր գործունեությունը այս արտադրամասում: Մեզ համար շինության «ապաքինման» խորհրդանշիչ դարձավ հաստատության բացման արարողությունը, որի ընթացքում ձերբազատվեցինք անցյալի հին ուրվականներից և նոր ոգի հաղորդեցինք կառույցին: Մենք նորից կյանքի կոչեցինք Ուֆա շինությունները՝ դրանք հագեցնելով նոր գաղափարներով և ստեղծագործ մտքով:

Այդ ժամանակից ի վեր մենք մեր մշակութային գործունեությունն այստեղ ենք իրականացնում:

Զիգրիդ Նիսեր



14 Թաքնված թերություններ

Նույնիսկ գրեթե նոր շինության շահագործումը կարող է բացահայտել որոշ անտեսանելի թերություններ, որոնց համար պատասխանատու է նախկին վարձակալը:

«Շենքը կառուցվել էր 80–ական թվականներիին և սկզբնապես նախատեսվել էր օգտագործել որպես տպագրատուն: Այն գործել էր մոտ 6 ամիս, այնուհետև փակվել էր, քանի որ գտնվում էր մեկուսի վայրում, որտեղ փողոցները շատ նեղ էին, և թուղթ կրող բեռնատար մեքենաները չէին կարողանում դրանցով երթևեկել:

Այնուհետև, մոտ չորս տարի, այն քաղցրավենիքի գործարան էր, որտեղ իրականում քաղցրավենիք արտադրելու փոխարեն զբաղվում էին միայն դրա փաթեթավորմամբ: Երբեմն այստեղ նույնիսկ ժամկետանց քաղցրավենիք էին փաթեթավորում: Այս վայրը պատկանում էր տեղի համայնքին, և նրանք փորձում էին ազատվել «բիզնեսմեններից»: Դա նրանց հաջողվել էր, սակայն ինքը՝ գործարանը, դեռ լի էր արտադրական սարքավորումներով: Պատկերացրեք՝ ամենուրեք տոննաներով թափված հին քաղցրավենիք. մոտավորապես երկու տարի պահանջվեց տարածքը դատարկելու և կարգի բերելու համար:

Երբ մենք փորում էինք շենքի շուրջը՝ կառույցի հիմքերը գտնելու համար, տեսանք, որ հիմքերն իրականում այնպես չեն դրվել, ինչպես նկա-

րագրված էր նախագծում: Շինարարական աշխատանքների ընթացքում նմանատիպ շատ բացահայտումներ կատարեցինք: Այսպես, օրինակ՝ պատուհանները չէին փակվում, իսկ գործարանի խոհանոցի ջրատար խողովակն ուղղակի բուստաֆորիա էր, որի մասին մենք իմացանք այն ժամանակ, երբ փորձեցինք խոհանոցում լվացարան տեղադրել: Եվ դա դեռ միայն սկիզբն էր...

Ինչո՞ւ պետք է մարդկանց մտքով անցնել նման մեկուսի վայրում գործարան կառուցել: Գործարան՝ առանց հիմքերի: Պատասխանը թերևս այն է, որ ժամանակին պետություն չէր գուժար էր հատկացվել լեռնային բնակավայրում արդյունաբերական տարածք կառուցելու համար, բայց արդյունքում այսպիսի շենք էին կառուցել, իսկ բյուջեն՝ կողոպտել»:

Պատլա Միմոնի



15 պահեստ

Պահեստ ասելով հասկանում ենք ընդարձակ տարածք:

Բարձր առաստաղ, մատչելի մուտքերնու կողմից, ազատ տարածք, որ հարմար է նախասրահ, զուգարաններ, սրճարան ու պահեստներ սարքելու համար:

Կարծր մակերևույթի պատճառով առկա չափազանց բարձր ակուստիկական ու վատ սարքված տանիքի նորոգումը լուծվող հարցեր են:

Իդեալական տեղ՝ գործ անելու համար:



16 ձեղնահարկ

Տարածքի շահագործման հետ կապված յուրաքանչյուր թերություն նվազեցնում է հետաքրքրությունը դրա նկատմամբ, ինչն էլ ազդում է տարածքի շուկայական գնի վրա: Այ՛ հենց այդ ժամանակ էլ այն սկսում է հետաքրքրություն ներկայացնել մեզ համար:

Բաքելիթ ստուդիան տեղակայված է պարսպապատ հսկայական համալիրի կենտրոնում՝ գործող ընդունարանով, հարևանությամբ գտնվող արհեստանոցներով ու շինանյութի խանութներով:

1999 թ. Մարթոն Բաուերը՝ Բաքելիթ ստուդիայի տերը, գործարանային տարածքում 1600 մ² մակերեսով ձեղնահարկ գնեց: Այսօր վերջինիս մակերեսը կազմում է արդեն 2200 մ² մակերեսով: Որտեղ շինարարական և նախագծային հնարավորությունները թույլ էին տալիս, տարածքը բաժանվեց մի քանի հարկի: Այսպես, օրինակ, կառուցվեց մոտ երեք մետր բարձրությամբ նոր հարկաբաժին՝ դրանով իսկ ավելացնելով աշխատանքային տարածքը: Նույնիսկ այսօր էլ դեռ բավականաչափ շահագործելի տարածք կա: Օրինակ՝ ընդունելությունները սպասարկող խոհանոցի առաստաղը չափազանց բարձր է, այդ իսկ պատճառով շուտով այն կքանդեն՝ ավելի ցածր առաստաղ կառուցելու և վերևում գրասենյակային տարածք ավելացնելու համար:

Գնման պահին ձեղնահարկն ավելի էժան էր, քան առաջին հարկը, քանի որ այնտեղ մուտք գործելը դժվար էր: Ինչևէ, այս խնդիրը լուծվեց շքամուտքի մոտ տեղադրված վերելակի միջոցով, որը փոխադրամիջոց է հանդիսանում թե՛ մարդկանց, թե՛ սարքավորումների, թե՛ գարեջրի տակառների, թե՛ բազմոցների ու անվասայլակների համար:

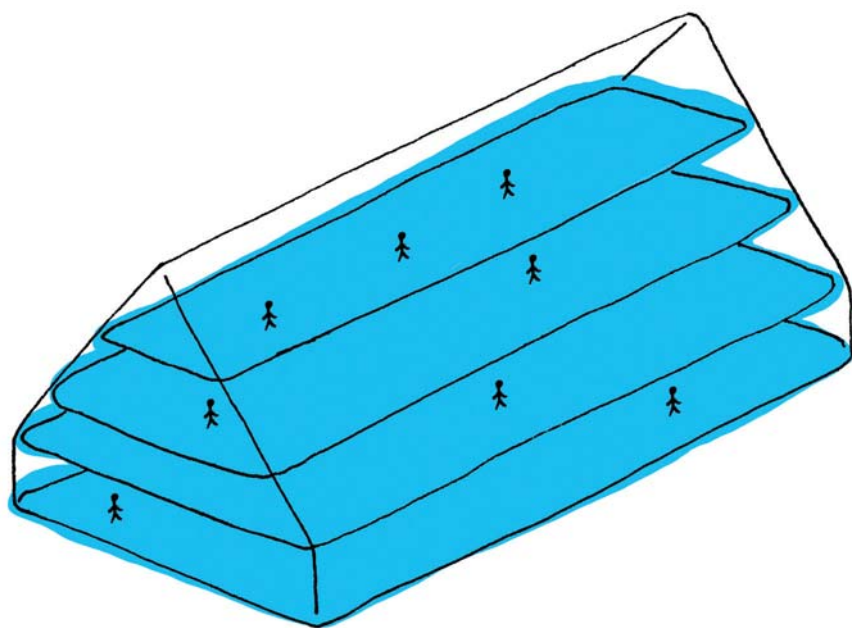

17 | Նավ

Քաղաքում գետափնյա տարածքների վարձակալումը սովորաբար թանկ, բայց նաև արդյունավետ գործարք է համարվում: Նավի վրա մշակութային կենտրոն ստեղծելու գաղափարն իրոք տպավորիչ է:

Վերջինիս մրցակցային առավելությունը մյուսների նկատմամբ ակնհայտ է. երբ դրանք բոլորը գտնվում են ցամաքին, դու նավի վրա ես: Նավը հզոր խորհրդանիշ է: Նույնիսկ ամուր խարսխված վիճակում այն բացահայտումների և արկածների է դրդում, իսկ ակնթծության ժամանակ, երբ տախտակամածը մի քիչ օրորվում է, խիզախությամբ ես լցվում և նոր ապրումներ ունենում:

Այսօր նավը հայտնի է ԱՅՑ անվամբ: Ա տառը «Արտեմովսկ» բառի սկզբնատառն է (Արտեմովսկը նախատիպ է հանդիսացել նավի համար), իսկ ՅՑ-ը նավի համարն է: Ուկրաինական այս նավը նախկինում ծառայում էր որպես շինակյութի փոխադրամիջոց: Նախկին բեռնամասի տարածքում այժմ տեղակայված է համերգասրահը, որտեղ ռոք երաժշտություն է հնչում:

Ճարտարապետներից երեք տարի պահանջվեց նավի վրա արվեստի կենտրոն նախագծելու համար: Այն վերանորոգվեց Կոմսոնոյի նավաշինարանում՝ Մլովակիայում, իսկ Բուդապեշտում նավի ինտերյերի ձևավորումն ու տեխնիկական սարքավորումների տեղադրումն ընդամենը երեք ամսում արվեց: Նավի

բացումը տեղի ունեցավ 2003 թ. ապրիլի 30-ին, իսկ 3 միլիոն եվրոյի նախնական ներդրումը մոտ 6-7 տարուց իր գինը հանեց՝ այնքան շահույթ ապահովելով, որ նավատերերը կարողացան կառուցել երկրորդ նավը, որը հանգրվանել է առաջինի կողքին: Նավի դիրքը բավական հաշվենկատորեն է ընտրված: Պատճառը միայն առափնյա գեղատեսիլ տեսարանները, տեսարժան վայրերը կամ քաղաքի այդ մասում տիրող բռնեմական շուկան չէ: Քաղաքի ՅՈՒՆԵՍԿՕ-ի հովանու ներքո պահպանվող կենտրոնին շատ մոտ լինելը և Պետոֆի կամրջից ընդամենը 135 մետր հեռավորության վրա գտնվելը մեծ առավելություն է:

Այսպիսով, շնորհիվ լավ նախագծի, բավարար ֆինանսավորման և խանդավառության, հնարավոր եղավ նավում տեղավորել հինգ գործող բար, երկու բացօթյա տաղավար, համերգասրահ (տուն՝ տան մեջ համակարգով): Նավը կարող է հյուրընկալել 700 այցելուի, ունի հրաշալի ակուստիկա, ռեստորան, պատկերասրահ, ձայնագրման ստուդիա և գրասենյակներ:



18 շրջանաձև տարածք

Շրջանաձև հատակագիծը իր շուրջը հավասարապես բաշխված տեխնիկական կառուցվածքների շնորհիվ հնարավորություն է ընձեռնում բազմակողմանի ձևափոխություններ կատարել:

«Գործնականում հնարավոր է բեմադրել ցանկացած բան: Բեմահարթակները վերուվար շարժվում են, դուք կարող եք նաև բեմը փակել սև վարագույրով ու էքսպերիմենտալ black box theatre կոչվող շուրճեր բեմադրել»:

Ֆեդերիկա Ռոչի

Տեխնիկական ենթակառուցվածքը, որը գտնվում է շենքի ներսում՝ միևնույն մակարդակի վրա, տարածքի փոփոխման բազում հնարավորություններ է ընձեռնում: Տարածքը հնարավոր է կիսել և ամենուր լույսեր տեղադրել: Բեմը կարող է գտնվել կենտրոնում՝ շրջապատված հանդիսատեսի տեղերով, կամ հակառակը: Բեմահարթակը կարող է լինել նաև բարձրադիր պատվանդանի վրա՝ ուղղված դեպի հանդիսատեսը, կամ հակառակը:





19 | **հնարավորություններով օժտված տարածք**

Մենք ամեն օր անցնում ենք հիանալի տարածքների կողքով, որոնք կարող էին ծառայել որպես մշակութային կենտրոններ, սակայն մենք դրանք պարզապես չենք նկատում: Եվ միայն երբ մեզ ցույց են տալիս, թե ինչ կարելի է անել, հանկարծ ամեն ինչ ակնհայտ է դառնում:

Ամեն ինչ առավել տպավորիչ և առավել թանկ է քաղաքի կենտրոնում: Այստեղ առաջարկն ու պահանջարկն ամենամեծն են, իսկ տարածքի գնման և վարձակալման գները՝ ամենաբարձրը: Լոնդոնի կենտրոնում տեղակայված Վիլիջ Անդերգրասունդն իսկական ձեռքբերում դարձավ, շնորհիվ Օրո Ֆոքսքրոֆթի, ով կարողացավ պիտանի տարածք ստեղծելու հնարավորություն տեսնել այնտեղ, որտեղ դա ոչ ոք չէր նկատում:

Լոնդոնի արևելյան հատվածը հատող ուղեկամրջի քանդելուց հետո 15 մետր բարձրություն և 20 մետր լայնություն ունեցող մի քանի սյուներ էին մնացել, որոնց վրա երեք հարկ բարձրություն ունեցող հարթակ կարելի էր կառուցել: Մետրոյի վագոններն ու առաքման բեռնարկղերը տեղավորվեցին սյուների վրա՝ այսպիսով ապահովելով Վիլիջ Անդերգրասունդի աշխատանքային տարածքը:

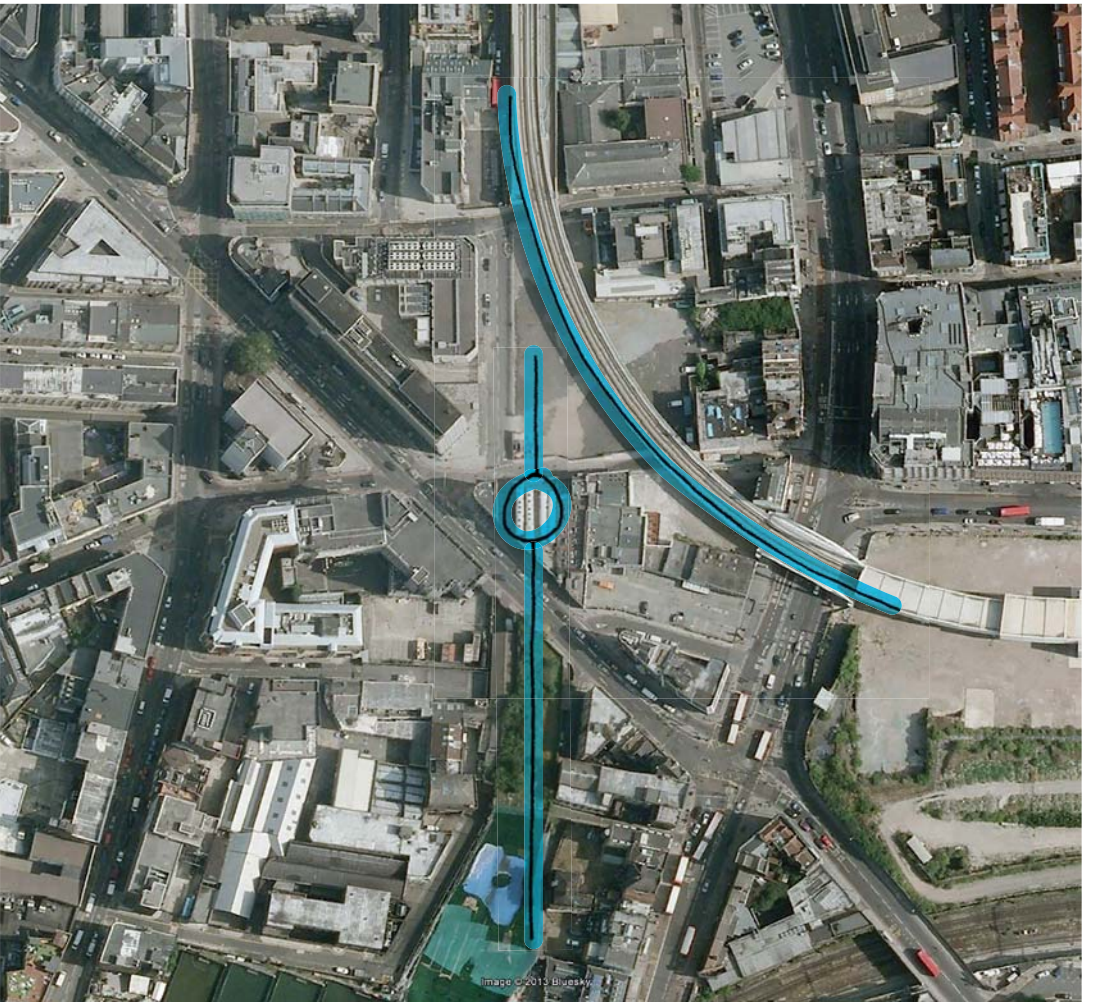
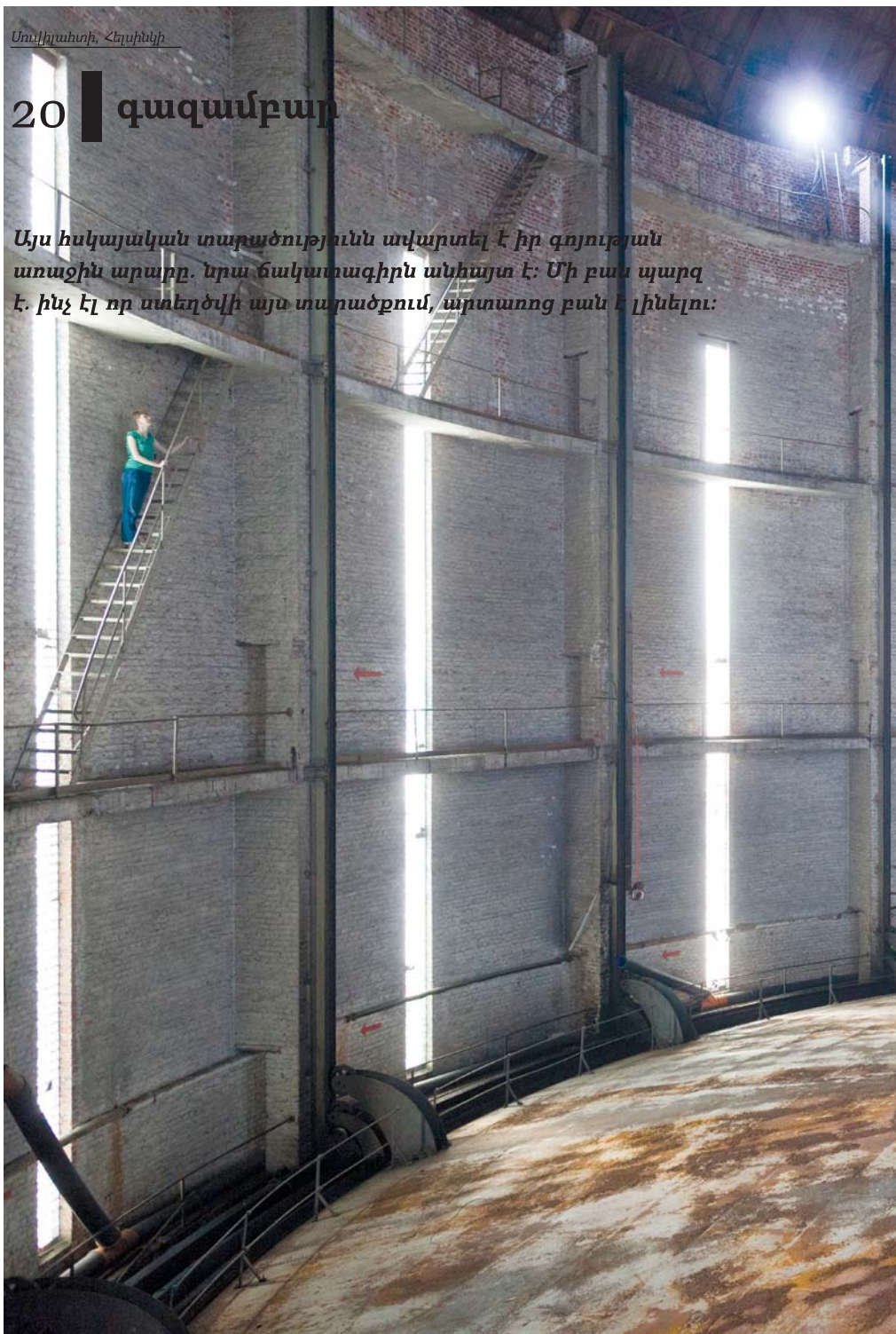
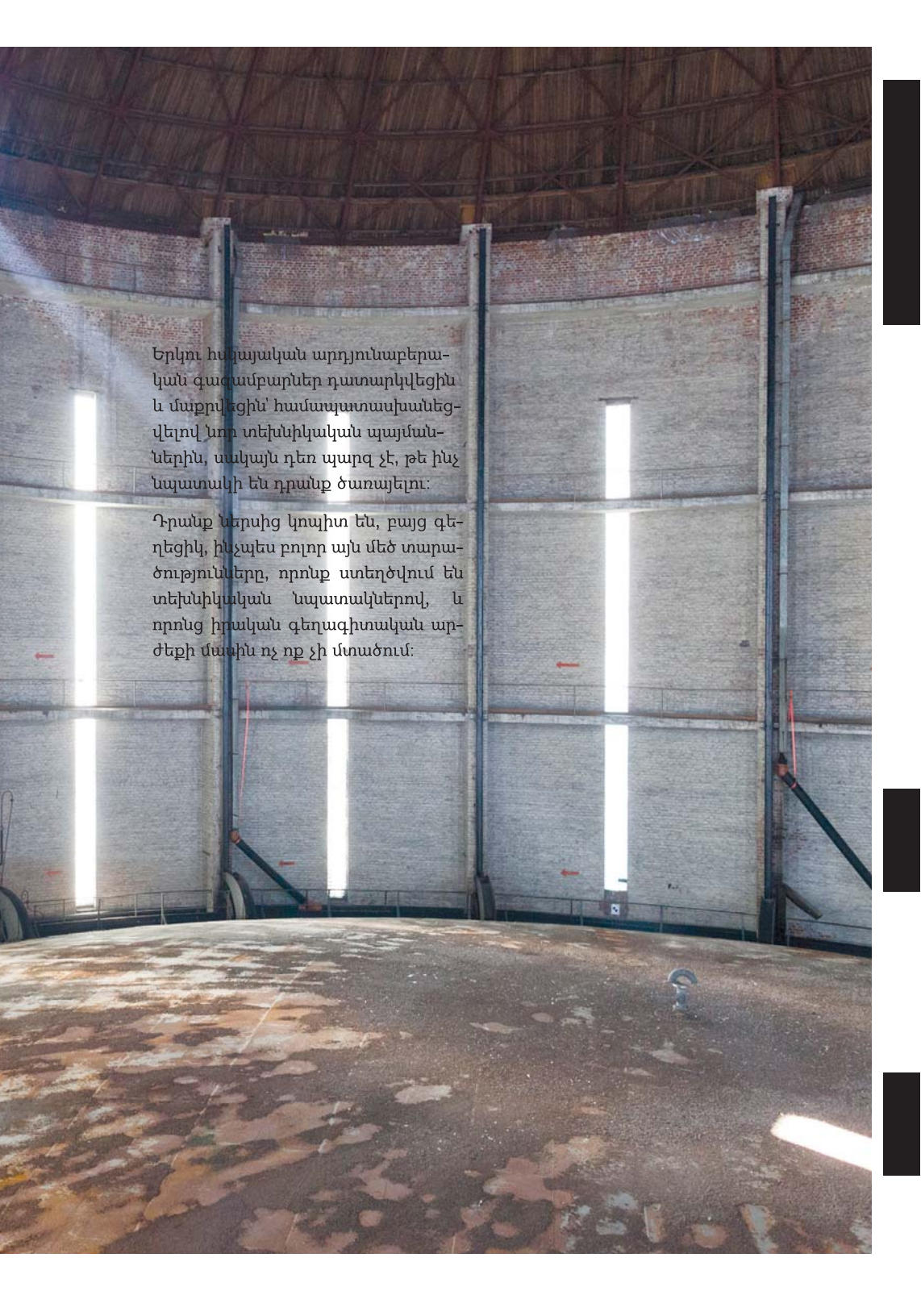

Image © 2010 BlueSky

20 զագամբար

Այս հսկայական տարածությունն ավարտել է իր գոյության առաջին արարը. նրա ճակատագիրն անհայտ է: Մի բան պարզ է. ինչ էլ որ ստեղծվի այս տարածքում, արտառոց բան է լինելու:





Երկու հսկայական արդյունաբերական գազամբարներ դատարկվեցին և մաքրվեցին՝ համապատասխանեցվելով նոր տեխնիկական պայմաններին, սակայն դեռ պարզ չէ, թե ինչ նպատակի են դրանք ծառայելու:

Դրանք ներսից կոպիտ են, բայց գեղեցիկ, ինչպես բոլոր այն մեծ տարածությունները, որոնք ստեղծվում են տեխնիկական նպատակներով, և որոնց իրական գեղագիտական արժեքի մասին ոչ ոք չի մտածում:

21 Երկաթուղային կայարան

Ստանիցան դեռ գործում է որպես կայարան:

«Մեզնից երկու տարի պահանջվեց, որ Սյովակիայի երկաթուղիների ազգային ընկերության հետ բանակցենք և կարողանանք շինությունը վարձակալել սիմվոլիկ գումարի դիմաց: Մենք չափազանց երիտասարդ էինք՝ ընկերության հետ որպես բանակցող գործընկեր հանդես գալու համար: Այդ իսկ պատճառով հիմնական բանակցությունները վարում էր Մարեկ Ադամովի հայրը, ով 'նույնիսկ ուղեկցում էր մեզ պաշտոնական հանդիպումների ժամանակ: Մենք սկսեցինք ողջ շենքի վերանորոգումը ըստ մեր կարճաժամկետ պայմանագրի, որը մեզ թույլ էր տալիս շահագործել ընդամենը մեկ սենյակ: Միայն ավելի ուշ մենք կարողացանք կնքել պայմանագիր, որը մեզ հնարավորություն էր ընձեռում շահագործել շենքն ամբողջությամբ, 30 տարվա ընթացքում, տարեկան սիմվոլիկ վարձավճարի դիմաց: Պայմանագրում նաև նշված էր, որ մենք պարտավորվում ենք առնվազն 300 000 եվրո ներդնել շենքի վերանորոգման գործում»:

Ռոբրտ Բլաշկո

Ժիլինա-Ջարյեչինե հայրուրավոր մարդկանց ամենօրյա երթուղին է: Բոլորը, 'նույնիսկ նրանք, ովքեր երբևէ չեն եղել 'ներսում' բեմադրություն դիտելու կամ սուրճ համտեսելու, գիտակցում են, թե ինչպիսի առավելություններ ունի այն՝ որպես մշակութային կենտրոն: Այն մաքուր և ապահով է, իսկ շրջակա միջավայրը՝ մշտապես խնամված:

Այսպիսով՝ շնորհիվ գնացքների աշխատանքի և մշակութային միջոցառումների՝ տարածքն աշխուժություն ձեռք բերեց:



22 | ստուդիաներ վագոններում

Ամենասկզբում դա անձնական հետաքրքրվածություն էր: Վերջինիս բավարարումը հանգեցրեց մարդկանց ավելի մեծ խմբի՝ նմանատիպ կարիքների բավարարմանը:

«Օրո Ֆոքսքրոֆթը համալսարանում կահույքի դիզայն էր սովորել: Համալսարանն ավարտելուց հետո նա տեսավ, թե որքան դժվար է կենտրոնական Լոնդոնում մատչելի տարածք գտնել ստուդիայի համար: Մի օր Շվեյցարիա ուղևորվող գնացքում՝ նրա գլխում մի միտք հղացավ՝ հին Էփան վագոնները վերածել գրասենյակային տարածքի:

Նա 40 այլ արվեստագետների հետ մեկտեղ իր աշխատավայրը ստեղծեց

մետրոյի՝ շահագործումից արդեն դուրս եկած չորս վագոնում և երկու բեռնարկում:

Ներկայումս նա անձնական ստուդիայի կարիք չունի: Նա այլևս չի զբաղվում ներքին ինտերյերի ձևավորմամբ, քանի որ զբաղեցնում է մշակույթի կենտրոնի տնօրենի պաշտոնը:

Ամելի Մասյերս





23 գարեջրի արկղերի տարածք

Կամրջի տակ առանց թույլտվության կառուցված 150-տեղանոց թատրոնը տեղական իշխանությունների կողմից պաշտոնապես գրանցվել է որպես արվեստի գործ:

Օգտագործված նյութերը

- 3000 գարեջրի արկղ
- 800 ծղոտի հակ
- 10 խորանարդ մետր փայտե տախտակ
- 60 կտոր փայտաթեփային սալիկ
- 120 հին երկաթուղային ննջավագոն
- 12 մետրանոց երկու բեռնարկղ
- 2 բեռնաչափ կավային ավազահող
- 10 000 մեխ
- 1 կմ պտուտակավոր սոնի
- 1000 պտուտակ, պնօղակ և տափօղակ
- 1500 փայտի պտուտագամ
- 1 բեռնաչափ մանրախիճ՝ գետինը հարթեցնելու համար
- 1 երկարացման լար՝ էլեկտրականության համար
- 2 սայլակ
- 1 փայտամած
- 100 կամավոր

Ընդհանուր առմամբ, աշխատանքը տևեց 3 ամիս, և պահանջվեց 10 000 եվրոյի ներդրում:

Հենց առաջին տարվա ընթացքում գումարը, որը ծախսվեց դերասաններ հրավիրելու համար, երեք անգամ գերազանցեց շինարարության ծախսերը:





24 | զարգացում

Երկամսյա միջոցառման կազմակերպչից մինչև Եվրոպայի առաջատար մշակութային կենտրոն: Այսպես, քայլ առ քայլ, արդեն 40 տարի:

70-ականներ

1970 թ. ամռանը Մելքվեզը հյուրընկալեց երկամսյա մի միջոցառում՝ բազմակողմանի ծրագրով և այն ձևաչափով, որով ներկայումս այն ցուցադրվում է: Այդ ժամանակ կենտրոնն ավելի փոքր էր:

Այս աշխատատար միջոցառումից հետո կենտրոնը մեկ շաբաթով փակվեց, իսկ վերաբացվելուց հետո ողջ շինությունը չորս շաբաթով հատկացվեց մահվան թեման արծարծող մի ներկայացման: Այդ ժամանակ շենքը փոփոխությունների չենթարկվեց, այլ պարզապես վերակառուցվեց այն հատվածներում, որտեղ վերանորոգումն անխուսափելի էր:

Քաղաքի իշխանությունները գումար հատկացրին շինարարության համար, որպեսզի շենքը համապատասխանեցվի անվտանգության պահանջներին:

Այնուհետև, հաջորդ ամառ նրանք շենքը մի ամբողջ տարով փակեցին:

1972 թ. նրանք վարձակալեցին շենքը և սկսեցին այն վերանորոգել հաջորդ 25 տարվա ընթացքում: Վերանորոգումն սեփական ուժերով էին անում. յուրաքանչյուրն անում էր այն, ինչ կարող էր: Նրանք մոտ 10 օրով դա-

դարեցրին ծրագրային աշխատանքները, որպեսզի ամբողջությամբ կենտրոնն անսակավ շինարարության և շենքի կատարելագործման վրա:

80-ականներ

80-ական թվականներին փոխվեց հասարակական մթնոլորտը, որի հետ միասին փոխվեց նաև Ամստերդամը: Մելքվեզը նույնպես զերծ չմնաց փոփոխություններից: Մութ շենքը բացվեց լույսին ընդառաջ: Շենքը դեռ ամբողջությամբ նրանց սեփականությունը չէր, սակայն երբ 1986 թ. դրա մնացած մասը ևս շահագործելի դարձավ, նրանք այն կցեցին իրենց ենթակայության տակ գտնվող հատվածին:

90-ականներ

1995 թ. կառուցվեց 100-տեղանոց դահլիճը, և ընդլայնվեց մուտքը: Ամեն ինչ կրկնապատկվեց՝ բեմադրությունների թիվը, հանդիսատեսը, անձնակազմը, շահույթը: Դա չտեսնված հաջողություն էր:

Միևնույն ժամանակ նոր տարածքները ստիպեցին, որ մարդիկ շենքն ընկալեն որպես երկու մասից բաղ-

կացած շինություն, որտեղ սրահը և մուտքը նոր էին, իսկ մնացած մասը համեմատաբար ավելի հին էր:

2000 թվական

2000 թ. Մելքվեգն ամբողջությամբ վերանորոգվեց: Ամբողջ տարածքը պատշաճ տեսքի բերվեց և տեխնիկապես համապատասխանեցվեց կենտրոնի պահանջներին:

Վերջապես հնարավոր եղավ այստեղ կազմակերպել ավելի մեծ միջոցառումներ և հյուրընկալել ավելի հայտնի արվեստագետներին:

Քոր Շլուսերը մտածեց. «Ահա և վերջ. շենքն ավարտված է, այժմ արդեն կարող եմ ուրիշ բանով զբաղվել»: Հենց այդ ժամանակ էլ նրա աչքով ընկավ քաղաքի թատրոնի դերասանական խմբի հայտարարությունն այն մասին, որ նրանք այլևս չեն ցանկանում ելույթ ունենալ քաղաքի հին թատրոնում: Թատրոնը տեղակայված էր Մելքվեգի հարևանությամբ, և թատերախումբը նոր տարածքի կարիք ուներ. տարածք, որը, ի տարբերություն թատրոնի պատմական շենքի, չէր սահմանափակի իրենց հնարավորությունները: Շլուսերը դիմեց Մելք-

վեգի վերանորոգման աշխատանքները ղեկավարած ճարտարապետին՝ խնդրելով նախագծել տարածք Մելքվեգի շինությունների և թատրոնի հին շենքի միջև:

Ճարտարապետի մտահղացումն արկղ հիշեցնող մի կառույց էր, որ պետք է վեր խոյանար Մելքվեգի վերևում: Կառույցի շինարարությունը սկսվեց 2005 թ., իսկ 2009 թ. տեղի ունեցավ շենքի բացման արարողությունը: Եթե նախկին վերանորոգումների ծախսերը կազմել էին 2.5 մլն եվրո, ապա վերջին նախագծի արժեքը 50 մլն եվրո էր: Թվում է՝ դա քաղաքի այդ փոքրիկ տարածքում կառուցված վերջին շինությունն էր:

Ինչպես տեսնում եք, գործն առաջ է գնում:

Քոր Շլուսերի դասախոսությունից





25 տեղափոխություն

**Վերաբերմունքը մեր աշխատավայրի նկատմամբ կարևոր է:
Իսկ թիմը՝ նույնիսկ ավելի կարևոր:**

«Ողջ տարածքը կառուցվել էր քսանականների ֆաշիստական ժամանակաշրջանում՝ Մուսոլինիի օրոք: Այն ծառայում էր ապրանքների, թարմ և սառեցված մթերքի պահեստավորման համար: Շինությունը, որտեղ գտնվում ենք հիմա, նախկինում պահեստ էր: Քանի որ տարածքը չափազանց մեծ էր և լաբիրինթոս էր հիշեցնում, մենք վերցրեցինք դրա մի մասը միայն»:

Մի քանի տարի անց պայմանները փոխվեցին, և շենքի տերը որոշեց վերանորոգել այն՝ այլ նպատակների ծառայեցնելու համար: Ինտերգոնան ստիպված էր տեղափոխվել նույն տարածքում գտնվող մեկ այլ շենք:

«Սկզբում մեզ համար դժվար էր այստեղից հեռանալն ու մեկ այլ վայր տեղափոխվելը: Ինչպես տեսնում եք, այս տարածքն առանձնահատուկ էր, մինչդեռ նոր կառույցն ուներ ուղղանկյան ձև և ամբողջովին դատարկ էր: Այն կարծես մերը չլիներ, բայց աստիճանաբար սկսեց մեզ դուր գալ, իսկ հետո մենք այն սիրեցինք: Մեզ համար ավելի կարևոր է կրոն թիմ ունենալը, իսկ տեղն այնքան էլ կարևոր չէ»:

Ադա Ադդուիսի



Անցնելով արգելապատը՝ մենք ուղևորվում ենք դեպի մշակութային կենտրոնի նախնական վայրը, որն այժմ սոսկ դատարկ մի շենք է:



26 | սխալներ

- Կառուցե՛ք ամենամեծ մշակութային կենտրոնը:
- Հավատացե՛ք, որ արվեստագետները լավագույն հաշվապահներն են:
- Համայնքի հետ գործ մի՛ ունեցե՛ք:
- Պահեստ մի՛ նախատեսե՛ք:
- Միմյանցից գաղտնիքնե՛ր պահե՛ք:
- Մի՛ տեղեկացրե՛ք մարդկանց, այլ զարմացրե՛ք նրանց:
- Հովանավորներից գումար հայցե՛ք, իսկ հետո այլևս նրանց մի՛ դիմե՛ք:
- Գնե՛ք ամենահին, ամենաեժան և ամենափոքր մեքենան:
- Ուշադրություն մի՛ դարձրե՛ք ճարտարապետների և նախագծողների ասածներին:
- Ավարտե՛ք ձեր տարածքի վերանորոգումն ամենասկզբում, որպեսզի հետո ստիպված չլինե՛ք այն բարելավել:
- Հետևե՛ք կանոններին և օրինապահ եղե՛ք:
- Մրճարան կամ խանութ աշխատեցնելիս շահույթ մի՛ հետապնդե՛ք:
- Վստահե՛ք խոսքին և մի՛ պահանջե՛ք, որ պայմանագիր ստորագրվի:
- Համակարգե՛ք մի քանի նախագիծ միաժամանակ:
- Կենտրոնացե՛ք գեղագիտական կողմի, ո՛չ թե բովանդակության վրա:
- Շահագործե՛ք միևնույն տարածքը բոլոր միջոցառումների համար և նախքան բացման արարողությունը մի՛ փորձարկե՛ք այն:
- Գնե՛ք անհրաժեշտ սարքավորումները՝ վարձակալելու փոխարեն:
- Նախագգուշական միջոցներ մի՛ ձեռնարկե՛ք:
- Վերջնաժամկետներ մի՛ դրե՛ք:
- Մի՛ անհանգստացե՛ք, թե արտաքուստ ինչ տեսք ունի շենքը:
- Մի՛ մտահոգվե՛ք շենքի շրջակայքի թափթփվածությամբ, դուք պատասխանատու չե՛ք դրա համար:
- Հետևե՛ք ավանդույթներին և օրինակ վերցրե՛ք ուրիշներից:
- Եղե՛ք բռնակալ:

2012 թ. Լիվինգ Անդերգրասունդում տեղի ունեցած աշխատաժողովի մասնակիցների տեսակետները



27 ԵՐՔ այն պատրաստ կլինի

ԵՐՔ է շենքի կառուցումը համարվում ավարտված:

«Մենք երբևէ բացման արարողություններ չենք ունենում: Երբ մարդիկ հարցնում են՝ ԵՐՔ այն կավարտվի, մենք պատասխանում ենք՝ երբեք: Սա գործ չէ, որ ավարտին հասցվի, այլ մի բան, որ, հուսանք, հավերժ զարգացման մեջ կլինի»:

Ստուբա Նիկուլա





28 | Ինտագրոտական կենտրոն

Որոշ հարցերով ավելի լավ է դիմել մասնագետներին:

2005 թ. Բուենապլենտուրան կանգնած էր կտրուկ փոփոխությունների շեմին: Այն պատրաստվում էր հին շենքից տեղափոխվել նոր վայր և վերաձևակերպել իր գործունեությունը: Տրանս Եվրոպա Հոլսի 59-րդ համաժողովի ընթացքում, որն իր շուրջն էր հավաքել բոլոր մասնակից կենտրոնների ներկայացուցիչներին, որոշվեց անել ամեն ինչ, որպեսզի օգնեն այս կենտրոնին՝ ճիշտ որոշում կայացնել:

1.

«Բուենապլենտուրա Վալկոթային կենտրոնի գրասենյակը տեղակայված է Հյուսիսային Իտալիայում՝ Վենետիկից 40 կմ հեռավորության վրա: Կաստելֆրանկո Վենետոն փոքրիկ ծաղկուն քաղաք է՝ 30 000 բնակչությամբ»:

Ներկայումս մենք առաջարկում ենք՝

- 100-տեղանոց համերգասրահ
- սրճարան
- 5 կամավորի համար նախատեսված կահավորված բնակարան
- 12 համակարգչով ինտերնետ կայանի սենյակ
- խորհրդակցությունների սրահ, որը կարելի է օգտագործել նաև տանգոյի, թատերական, լուսանկարչական, տեսագրման և այլ դասընթացների համար
- 40 հոգու համար նախատեսված խոհանոց
- մութ սենյակ՝ լուսանկարչական աշխատանքների համար

Բուենապլենտուրայի անձնակազմ

2.

«Քննարկման ընթացքում գիտակ և փորձառու մասնակիցները ներկայացրին նախկինում իրականացված նախագծերի իրենց փորձը:

Բուենապլենտուրան պետք է օգտագործի առկա կառույցները: Նրանք կարող են իրենց գործունեությունը սկսել մի փոքրիկ տան մեջ, որի շուրջը ազատ տարածք կա, իսկ այնուհետև աստիճանաբար ընդլայնվել:

Նրանց անհրաժեշտ է հետևյալը.

- 200 նստատեղ ունեցող, դյուրաշարժ թատրոն, որը կարող է միանգամայն ուղիղ հարթակի վերածվել
- 2 հանդերձարան
- համերգասրահ՝ նախատեսված մոտ 300 հոգու համար, որտեղ կարող են անցկացվել նաև երաժշտական փորձերը

- բար/սրճարան, որը լինելու է շենքի մեջտեղում, պետք է կարողանա սպասարկել կենտրոնի բոլոր բաժանմունքներին և գործել բացօթյա տարածքում
- 4 արվեստանոց (լուսանկարիչների, գեղանկարիչների, դերասանների, քանդակագործների և այլոց)
- բնակելի տարածք՝ նախատեսված Բուենավենտուրայի մշտական անձնակազմի համար
- առանձին խոհանոց մշտական բնակիչների համար
- 10 սենյակ՝ կարճատև այցով ժամանող արվեստագետների և հյուրերի համար
- մոտ 100 մասնակցի համար նախատեսված խորհրդակցությունների սրահ
- մոտ 100 հոգու սպասարկող ճաշարան
- 20 գրասենյակային աշխատատեղ
- տեխնիկական պահեստ
- երեխաների խաղահրապարակ
- կանաչ գոտի
- կայանատեղի՝ ավտոմեքենաների և հեծանիվների համար:

Տրանս Եվրոպա Հռչի համաժողովի գեկոյցից

3.

«Բուենավենտուրայի ապագան որոշողը դուք եք: Մենք կարող ենք պարզապես խորհուրդ տալ՝ ելնելով մեր տեսակետներից և կարծիքներից: Կցանկանայի մի փոքր շեղվել սոցիալիզմի կնքահոր խոսքերից և ասել. «Փիլիսոփաները և քաղաքական գործիչներն իրենց ժամանակի մեծ մասը վատնում են քննարկելու և բանավիճելու վրա, թե ինչն է սխալ այս աշխարհում, այն փոխելու փոխարեն»:

Փոլ Բոգեն

4.

Հին կենտրոնը փակվեց, և դրա տեղում նորը չկառուցվեց: Ձեռնարկությունը փլուզվեց, սակայն մենք չենք կարող այնդել, թե մի գեղեցիկ օր Բուենավենտուրան չի վերականգնվի կամ հետևորդ չի ունենա:

29 | ընթացք

Սկսած 2003 թ-ից՝ երկաթուղային կայարանը բազմիցս վերանորոգվել է: Ակնհայտ է, որ կայարանի ներկայիս տեսքը վերջնական չէ:

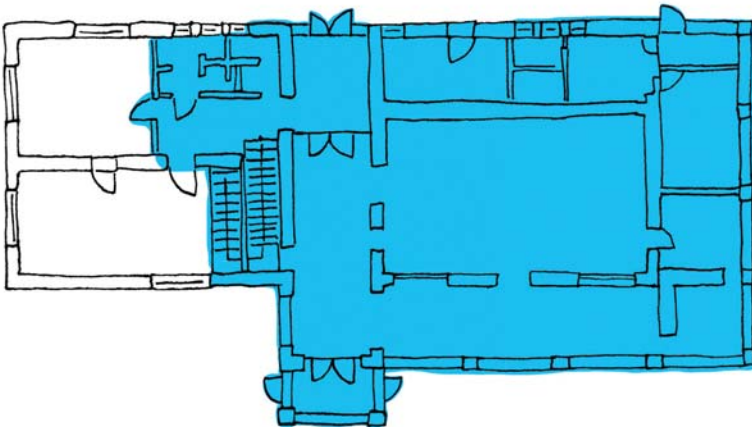
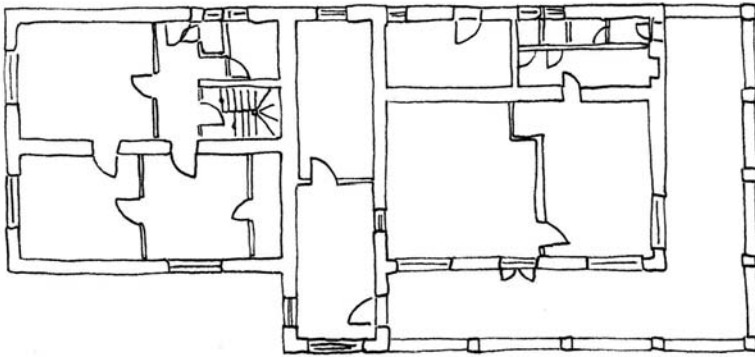

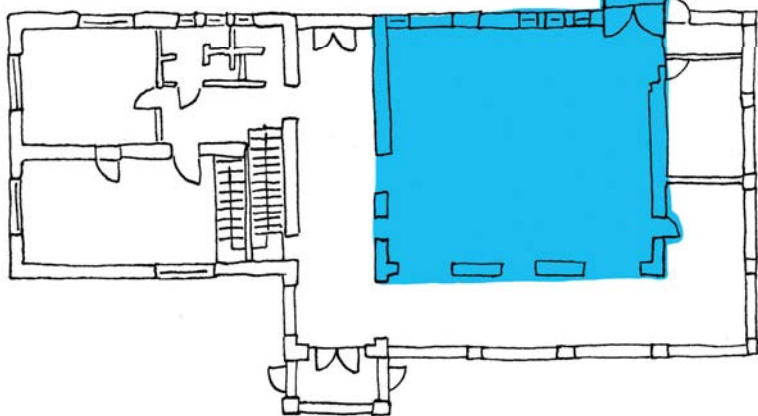
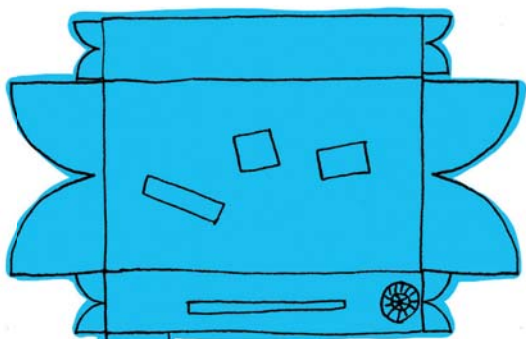
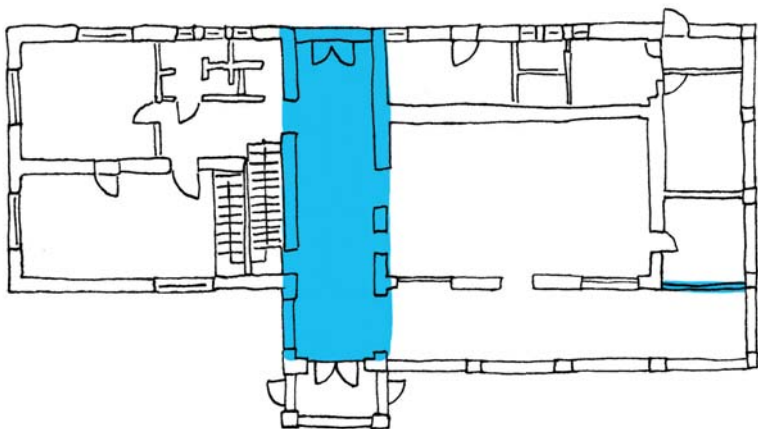

30 տարածքներ

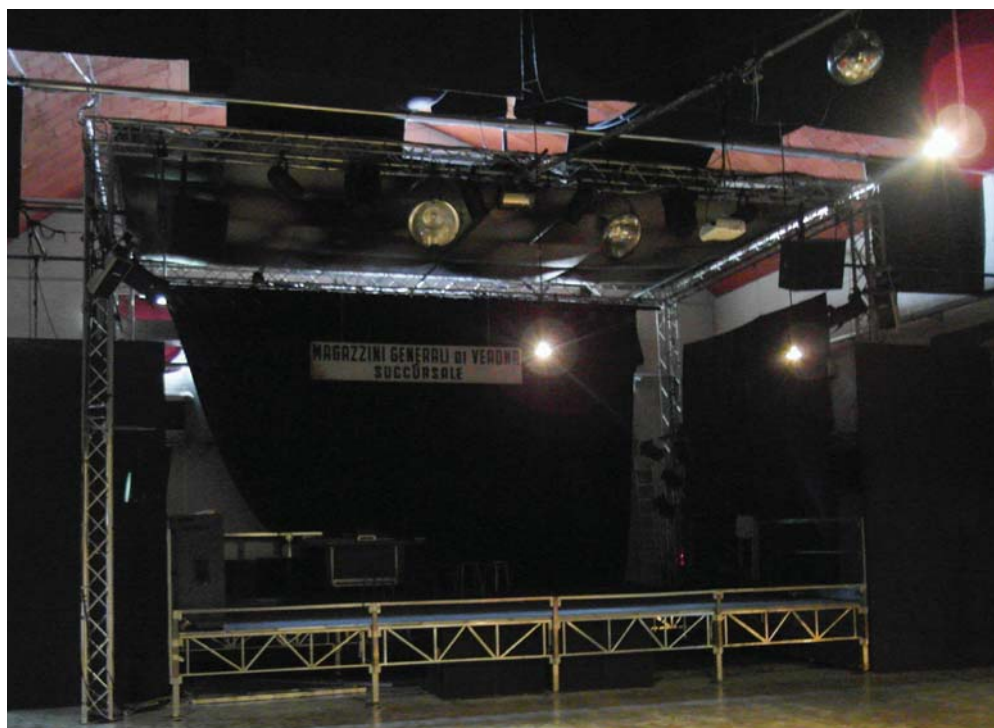



Մելքիեզ, Ամստերդամ

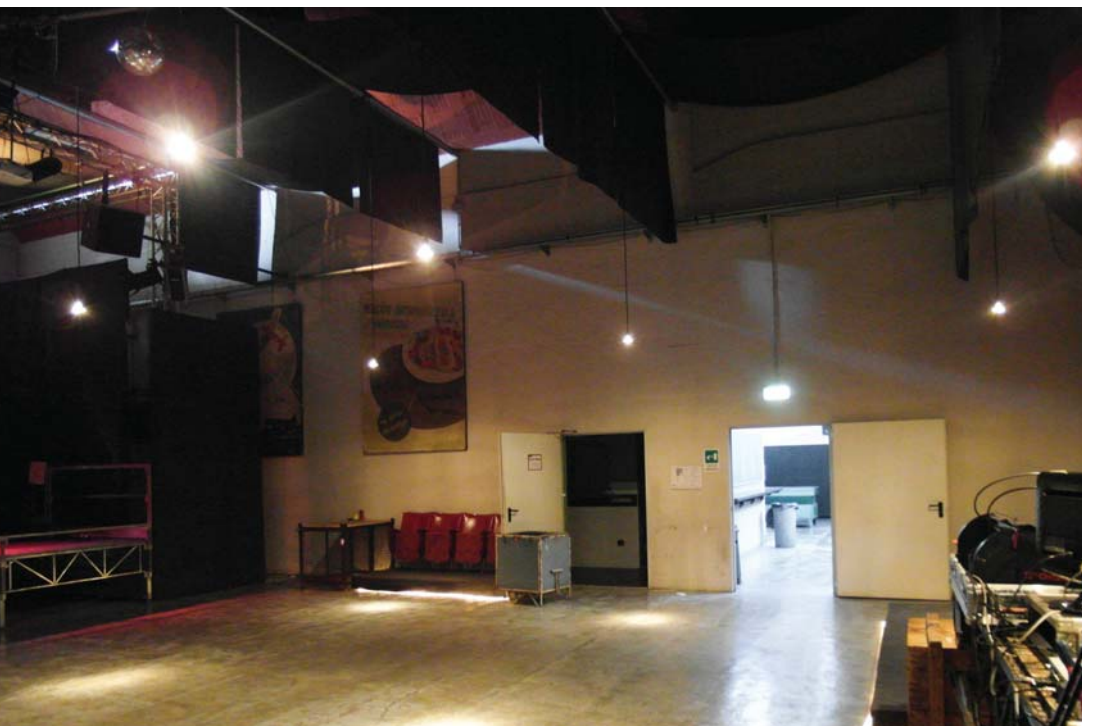



Արվեստի տպագրատուն, Վիլնյուս



Նոաս պատկերասրահ, Ռիգա



**Մտանիցա Ժիլինա-Ջարյեչիե, Ժիլինա
Մելքվեգ, Ամստերդամ**



Վերջատեղաս, Հեննլինա

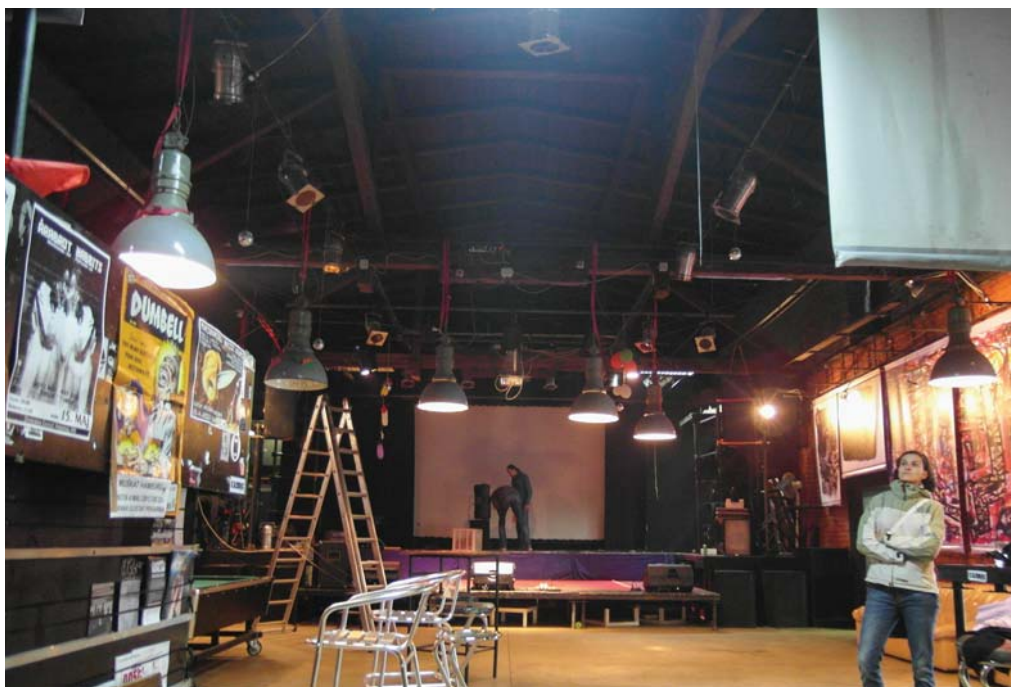

Մագդալենա ցանցի փուռը, Մարիբոո

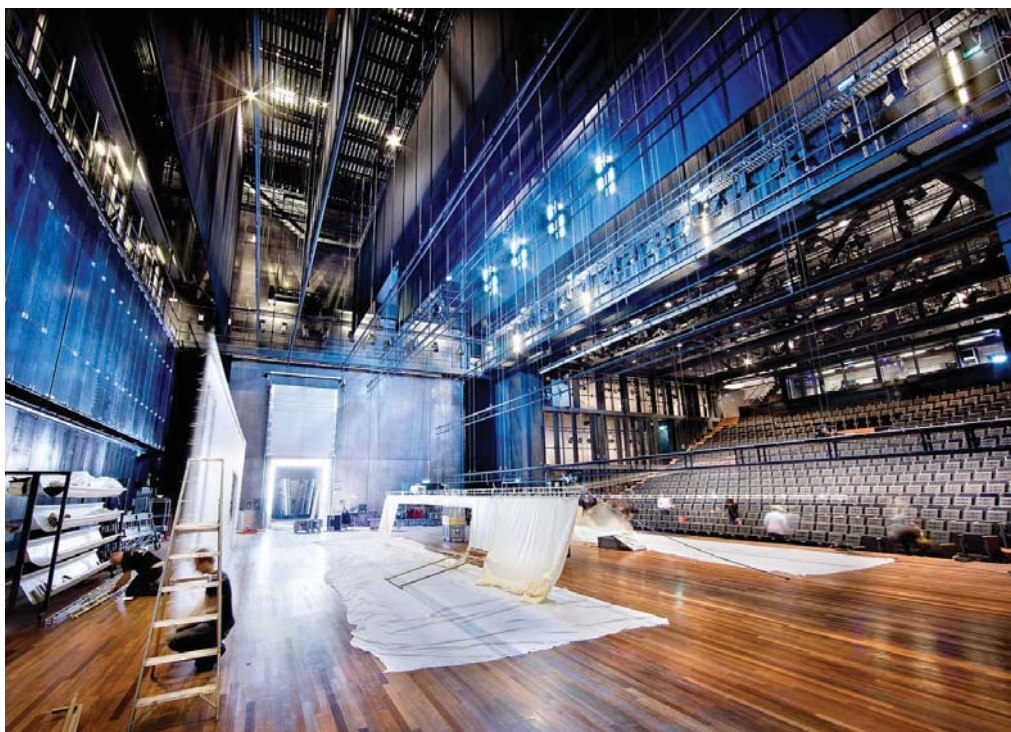

Մելքվեգ, Ամստերդամ



Վիլիջ Անդերգրաունդ, Լոնդոն
Մելքվեգ Անստերդամ



Լաժնյա Նովա, Կրակով

31 | հարցեր՝ ինքներդ ձեզ ուղղելու համար

Ստանիցայի պատմության ընթացքում տեղի ունեցած երկու համաժողովի ընթացքում քննարկվել են աշխատակիցներից յուրաքանչյուրի դիրքորոշումները, գործունեությունը, պարտականությունների բաշխումը, դիտարկվել է Ստանիցային առնչվող ցանկացած բան:

Աշխատողների մեծ մասը փոխվել է, թիմը մեծացել է: Ստանիցան արդեն կայացած հաստատություն է, որը զբաղվում է տարբեր բնույթի խնդիրներով: Այսպիսով՝ նրա ծրագրերը նույնպես փոփոխություններ են կրել:

2004

- 8 նոր աշխատատեղ
- միջոցառումներ
- թիրախային խմբեր
- կամավորներ
- ներքին հաղորդակցություն
- առաքելություն
- շենքի վերակառուցում
- պարտականություններ
- երթևեկության կառավարում
- ինչպիսին կլինի Ստանիցան, իր իսկ պատկերացմամբ, 5 տարի հետո
- անելիքների ցանկ

2012

- 14 նոր աշխատատեղ
- ինչ չենք ցանկանում, որ լինի Ստանիցայում
- ինչն է մեզ բնորոշում
- ինչ փոփոխությունների ենք ձգտում
- ով ինչ չի ուզում անել
- ով ինչի համար է պատասխանատու
- առաքելություն
- ինչպես կարող ենք հասնել հաջողության
- որն է մեր մոտիվացիան
- ինչ չենք անում, որ պետք է անել
- սրճարան աշխատեցնելու նոր համակարգ
- հանդիպումների նոր համակարգ
- մեր պատմությունը
- համընդհանուր ճգնաժամից դուրս գալու լուծումներ
- կազմակերպության կառուցվածքը

Վարպետություն

Անընդմեջ կատարելագործում

Փորձ

Բարյացակամ վերաբերմունք

Փորձարարություն

Քննադատական մտածելակերպ

Կրթական ծրագիր

Աջակցություն ստեղծարարությանը

Դիզայն

Աջակցություն ժամանակակից արվեստին և մշակույթին

Արվեստ

Հետևողականություն սեփական նախաձեռնությունների հանդեպ

Ազատ և ստեղծարար տարածքի ստեղծում

Կապերի հաստատում

Համայնքի ձևավորում

Քաղաքացիական ակտիվություն

Ազգային և միջազգային համատեղում

Հանդուրժողականություն

Ակտիվություն

Ժլիխնայի բնակիչների ակտիվացում

Պատասխանատվություն

Կարևոր մշակութային ծրագիր

Երեխաներ

Քաղաքային զարգացում

Սինագոգ

Բացթողումների լրացում

Կայուն զարգացում

Տարածքի շահագործում և զարգացում

Մեծ և բազմազան լսարան

Առաջընթաց

32 վերանորոգման ուղեցույց

«2005 թ.՝ քիչ էր մնում մենք՝ փակվելինք: Պատճառը սանիտարական և անվտանգության որոշակի պահանջներին չհամապատասխանելն էր: Սա առիթ հանդիսացավ շենքի մշակութային, պատմական և ճարտարապետական նշանակությունը վերահիմաստավորելու և այն որպես թատրոն հանրությանը ներկայացնելու համար:

Անտիկ թատրոնի վերանորոգումը կարևոր է մի շարք պատճառներով:

Հարևան տարածքում՝ հենց հին քաղաքի սրտում, ներկայումս ընթանում են շինությունների վերակառուցումներ, քանի որ շենքերից շատերը գտնվում են վատ վիճակում և չեն համապատասխանում այսօրվա չափորոշիչներին: Միջավայրի բարելավումը նոր տրամադրություն է հաղորդում թե՛ տարածքին, թե՛ բնակիչներին, թե՛ անցորդներին:

Կատարողական արվեստը՝ նույնպես շահել է: Բարսեղնայում թատրոնները շատ են, սակայն երիտասարդ էքսպերիմենտալ թատերախմբերի համար դժվար է լինում ճանապարհ հարթել շուկայում: Մինչդեռ մատչելի տոմսերով և սիրալիք վերաբերմունքով՝ Անտիկ թատրոնն իր դռներն է բացել նորարարության ու նոր հանդիսատեսի առջև: Հանրային այս կառույցը նախկինում հայտնի էր Բարսեղնայի կենտրոն անվամբ, որը մշակութային միջոցառումներ էր կազմակերպում տեղի աղքատ բնակչության համար:

Անտիկ թատրոնը աշխատում է նույն ոճով և իր շուրջն է համախմբել տարածքի ողջ բնակչությանը:

Հիմնական վերանորոգման նախագծի բյուջեն կազմել է 950 000 եվրո: Սա ներառում է աշխատանք, որի արդյունքում դահլիճը սեյսմակայուն կդարձվի, կկառուցվեն նոր զուգարաններ, կբարելավվեն թատերական դահլիճի պայմանները, կկառուցվի նոր տաղավար, կվերանորոգվի շենքի ֆասադը, և կտեղադրվեն անհրաժեշտ սարքավորումները: 2007 թ. ստորագրված պայմանագիրը մեզ 20 տարի ժամանակ է տալիս այս աշխատանքն ավարտին հասցնելու համար:

Վերանորոգումների ցանկ

1. Տաղավարի, դահլիճի և սրճարանի հատակի վերանորոգում
2. Ներկայացումների դահլիճում ձայնամեկուսիչ պատուհանների տեղադրում, դահլիճի սեյսմակայունացում երկաթյա ձողերի միջոցով
3. Տեխնիկների համար խցիկների տեղադրում
4. Դահլիճի լուսավորության և այլ ռեկվիզիտների ապահովում
5. Ամբողջ սանդղահարթակի և մուտքի աստիճանների վերակառուցում
6. Տղամարդկանց, կանանց և հաշմանդանություն ունեցող անձանց համար զուգարանների կառուցում

7. Հաշմանդամություն ունեցող անձանց համար մուտքի նախագծում, որը կարող է օգտագործվել նաև արտակարգ իրավիճակների դեպքում
8. Վերելակի տեղադրում
9. Էլեկտրականության և ջրամատակարարման համակարգերի տեղադրում
10. Մի քանի հրակայուն դռների տեղադրում
11. Շենքի հրդեհային անվտանգության ապահովում
12. Ծխորոշիչների տեղադրում և հրշեջների համար ջրամատակարարման փողրակի նախատեսում

13. Դահլիճում, ճեմասրահում և սրճարանում օդորակիչների տեղադրում:

Իմ խորհուրդը

«Որպես Անտիկ թատրոնի ղեկավար՝ ես հայտնվեցի շատ ծանր վիճակում, քանի որ բացարձակ փորձ չունեի վերանորոգման բնագավառում, հատկապես՝ հուշարձանային շինությունների վերանորոգման, և գլուխ չէի հանում ճարտարապետական նախագծերից, վերանորոգումից և պետականորեն սահմանված կարգերից:

Կցականայի խորհուրդս հղել բոլոր նրանց, ովքեր ցանկանում են փոփոխություններ կատարել, և մշակութային կենտրոնի ղեկավար են, այսինքն՝ պատասխանատու են ծախսերի, պայմանագրերի և գրեթե ամեն ինչի համար: Ամենայն ուշադրությամբ ուսումնասիրեք ողջ նախագիծը: Նույնիսկ եթե մասնագիտության բերումով ճարտարապետ չեք և գլուխ չեք հանում դրանից, ուշադիր ընթերցելու դեպքում ավելի լավ կհասկանաք: Անհրաժեշտ է, որ ծրագիրը նաև նախագծի փորձագետ և տեխնիկական ղեկավար ունենա: Եվ որ լինի ինչ-որ մեկը, ով ծանոթ կլինի մասնաշխատանքի համար պահանջվող օրենսդրությանը, որպեսզի կարողանա ձեռք բերել բոլոր թույլտվությունները, ինչպես մեր դեպքում՝ տարածքի կառավարման վերջնական կամ նախնական արտոնագրի ձեռքբերումն էր»:

Սեմյոլինիկա Թոմիկ



33 **ոչ ֆինանսական աջակցություն վերանորոգմանը**

«Ամենադժվարը շինարարության համար գումար հայթայթելն է, իսկ ամենահեշտը՝ ծրագրի: Շինարարության համար մենք օգտագործում ենք սրճարանի շահագործումից և նվիրատվությունից ստացված միջոցները: Իրականում վերանորոգման համար գումար հարկավոր չէ, եթե կա շինանյութ, և կան մարդիկ: Փող խնդրելու փոխարեն ավելի հեշտ է գտնել կամավորներ կամ ընկերություններ, որոնք կաջակցեն ձեզ:

Մեր վերանորոգման աշխատանքների մեծ մասն այդպես է իրականացվել»:

Մարեկ Ադամով



34 Ծանուցում ճարտարապետական տեսլականի մասին

Աշխատաժողովը, որի նպատակն էր մշակել հետագա 10 տարվա ընթացքում Ստանիցայի զարգացման ճարտարապետական տեսլականը, անսովոր էր ոչ միայն իր բովանդակության, այլ նաև հանրությանը ներկայացված ծանուցման շնորհիվ:

Կայարանի նախկին շենքի վերանորոգումը դեռ ավարտին չի հասցվել, բայց արդեն անհրաժեշտ է մտածել այն մասին, թե ինչ պետք է անել, երբ այն ավարտվի:

Պետք է հասկանալ՝ որտեղ է սկսվում և որտեղ ավարտվում Ստանիցան, և դեռ որքան այն կարող է ընդարձակվել: Լիվինգ Անդերգրաունդ աշխատաժողովի նպատակը ուղեցույցի մշակումն է, որը կօգնի շահագործել Ռոնդելի կամրջով սահմանազատված այս տարածքը, որի մեծ մասը զբաղեցնում են ճանապարհը, երկաթուղին և կայանատեղին: Աշխատաժողովի ավարտին բոլոր արդյունքները մանրամասն շարադրվեցին մի գրքուկում, որը հետագայում հրատարակվեց: Կայարանում՝ պատվանդանի վրա, տեղադրվեց 6x6 մետրանոց մակետ, որը տեսանելի էր բոլոր նրանց համար, ովքեր չէին գալիս ներկայացումներ դիտելու, այլ պարզապես գալիս էին կայարան՝ ճանապարհորդելու նպատակով:

«Կայարանում գտնվող եռաչափ մոդելն անհրաժեշտություն էր, քանի որ մեզ համար կարևոր էր տեղյակ պահել մարդկանց, թե ինչ կա մեր մտքում: Ահա կայարանը, իսկ կառույցն այստեղ է տեղակայված լինելու»:

Մարեկ Ադամով



35 Կարևորը ծածկն է

Ինչպե՞ս սկսել վերանորոգումը: Եթե շենքը չի քանդվելու և հիմնանորոգման կարիք չունի, անհրաժեշտ է շենքի էքստերյերը պաշտպանել մթնոլորտային տեղումներից: Կտուրը և շենքի ֆասադը դեռ ոչինչ, բայց շենքի արտաքին բացվածքներն անհրաժեշտ է փակել: Դա հնարավորություն կտա ներսում հանգիստ աշխատել ամբողջ տարվա ընթացքում:

Շենքում գործելու են հյուրատուն, սրճարան և կինոթատրոն: Ցանկացած վերանորոգման առաջին քայլերից մեկը նոր պատուհանների տեղադրումն է: Շենքն այժմ մեկուսացված է. առանց թույլտվության ոչ ոք չի կարող այնտեղ մուտք գործել: Տեղումները նույնպես չեն սպառնում շենքին: Կարևոր է, որ դրսից շենքը բարեկարգ լինի, նույնիսկ եթե շենքի ներսում քառս է տիրում:



36 տարածքի փոքրացում

Միշտ էլ կարելի է փոքրացնել մեծ տարածքը:

Սկզբնապես մարզադահլիճի ծառայող դահլիճը չափազանց մեծ դուրս եկավ: Դրա ջեռուցումը չափազանց ծախսատար կլիներ, քանի որ այն չափազանց ընդարձակ էր:

Ժամանակավոր լուծում

Դահլիճն ամեն տարի կնախապատրաստեն ձմեռվան: Կկառուցվի փայտամած, որը կամրացվի կառույցի տանիքին, իսկ համապատասխան տարածքը կջերմամեկուսացվի, որպեսզի այն սվելի հարմարավետ դառնա, և ջեռուցելը հեշտ լինի:

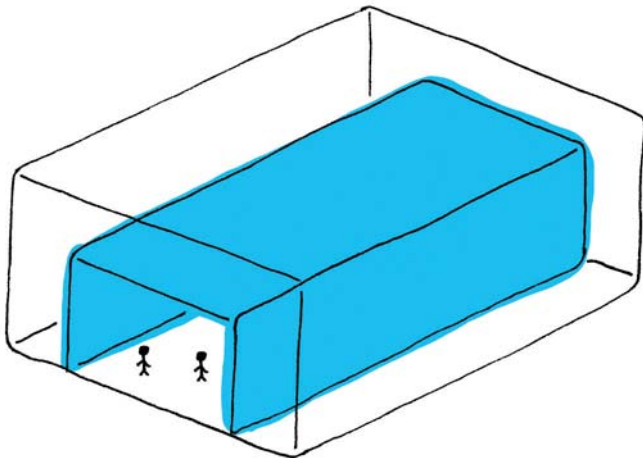

Վերջնական լուծում

Նման լուծում կարող է հանդիսանալ վանդականման մնայուն մի կառույցի ստեղծումը, որի պատերն ու առաստաղը արտաքին պատերից և շինության առաստաղից մեկուսացված կլինեն:

Քանի որ մոտակայքում շատ շինություններ են ոչնչացվում, հնարավոր է անվճար օգտագործել ապամոնտաժված պատուհանները, կամ դրանց դիմաց փոխհատուցել փոխադրմամբ և աշխատանքով: Այստեղ ամենամեծ մարտահրավերն այն էր, թե ինչպես համակարգել նախքան փլուզման աշխատանքները շենքից պատուհանները հանելու և տեղափոխելու գործընթացը:

Արդյունքում ունենում ենք՝

- խնայողություն
- վերամշակում
- փորձարարություն
- նոր ծանոթություններ
- գովազդ

37 ■ Ժամանակավոր միջնապատեր

Մեծ տարածքն ավելի շատ հնարավորություններ է ընձեռում, քան փոքրը: Դուք չեք կարող մեծացնել փոքր սենյակները, բայց հեշտությամբ կկարողանաք մեծ սենյակը բաժանել մի քանի փոքր մասի:

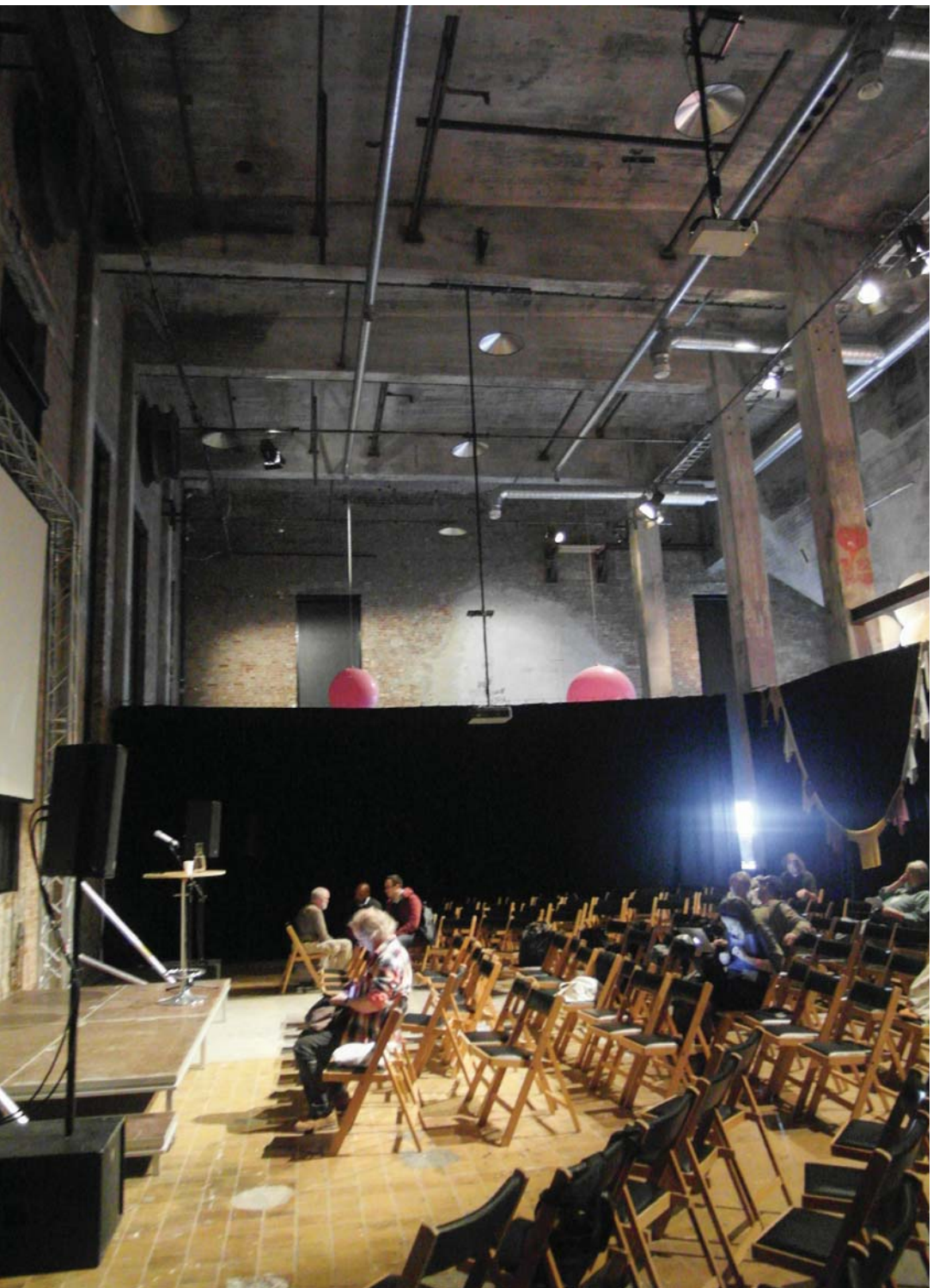

38 | **հանդիսատեսին անձնակազմից առանձնացնելը**

Հնարավոր է խուսափել բազում գործնական խնդիրներից՝ այցելուներին և անձնակազմին հատկացված տարածքն առանձնացնելով: Ի՞նչ լավ կլինեք, որ յուրաքանչյուր կենտրոն վերակառուցելիս՝ հետևեին այս կանոնին:

Լաժնիա Նովա թատրոնն ունի այդ առավելությունը, քանի որ շենքի նախագիծը թույլ է տալիս մեկուսացնել նշված տարածքները:

Տարածքները տեղակայված են կենտրոնական մասում:

Ձախ մասը, որը գտնվում է պարտեզի մոտ, և փողոցի կողմից առջևի մասը՝ նախատեսված են այցելուների համար: Այստեղից մուտք կա դեպի հանդիսարահ և բար:

Շենքի աջ մասը, որը նայում է հարևան շինությանը, և մարզադաշտին նայող հետևի կողմը նախատեսված են անձնակազմի և դերասանական կազմի մուտքի համար:

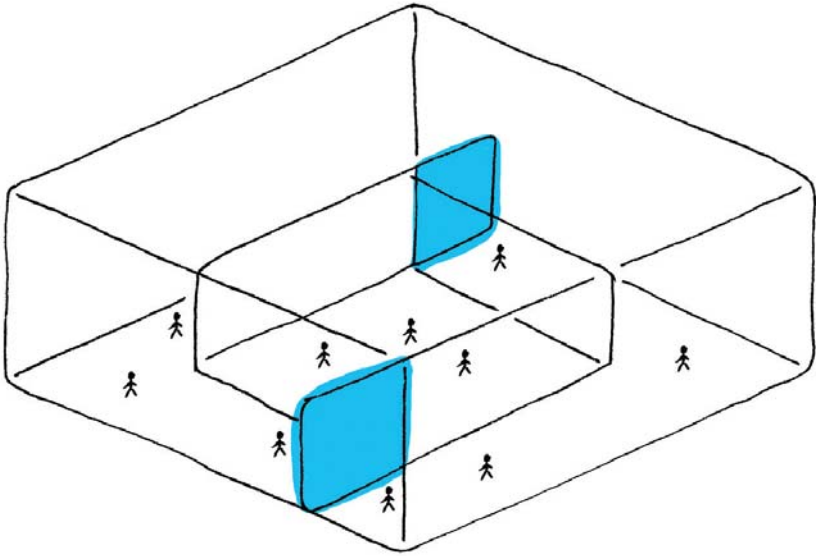

39 | Ինքնաշարժ

Փորք ինքնաշարժում միջանցքների առատությունը ինքնաշարժ կարող է առաջացնել հանդիսատեսի համար: Եվ ազդեցությունը միջանցքների քանակը՝ դուք տեղ կշահեք:

«Անտիկ թատրոնի դահլիճն ունի 22 մետր երկարություն, 5.2 մետր լայնություն և 4.4 մետր բարձրություն: Այն կարող է տեղավորել մոտավորապես 80 այցելուի:

Քանի որ մեր թատրոնը բազմաֆունկցիոնալ է, մեզ անհրաժեշտ են նստատեղեր, որոնք հնարավոր լինի արագ տեղադրել՝ առանց տեխնիկական մասնագետների օգնության: Մեզ համար առաջնայինը հանդիսատեսի՝ դահլիճ մուտք գործելու խնդիրն էր: Որտեղից է հանդիսատեսը մտնում դահլիճ և ինչպես է հասնում նստատեղերին: Մենք չէինք ցանկանում, որ նստարանների շարքերի միջև երկու անցում լիներ: Հանդիսատեսի տեղերը նախագծված են երկու մոդուլով՝ հատուկ փոքր տարածքի համար, որտեղ թանկ է յուրաքանչյուր սանտիմետրը:

Ամբողջ հարկաբաժինը բաղկացած է շարժվող հարթակներից, որոնցից յուրաքանչյուրի լայնությունը 90 սանտիմետր է: Այս հարթակները հնարավոր է բարձրացնել կամ իջեցնել՝ պատին ամրացված ռելսերի միջոցով: Սկզբում մտածում էինք հարթակներն իջեցնելու բարձրացնել ճախարակներով, բայց վերջում որոշեցինք առաստաղին շարժիչ ամրացնել:

Անմիջապես դահլիճի դռան մոտ տեղակայված է աստիճանավանդակը: Աստիճաններով վեր բարձրանալով՝ հետո հանդիսականները միայն մի կողմով կարող են անցնել շարքերը և տեղ գրավել հատուկ նախագծված նստատեղերի վրա»:

Մեմոլինիկա Թոմիկ



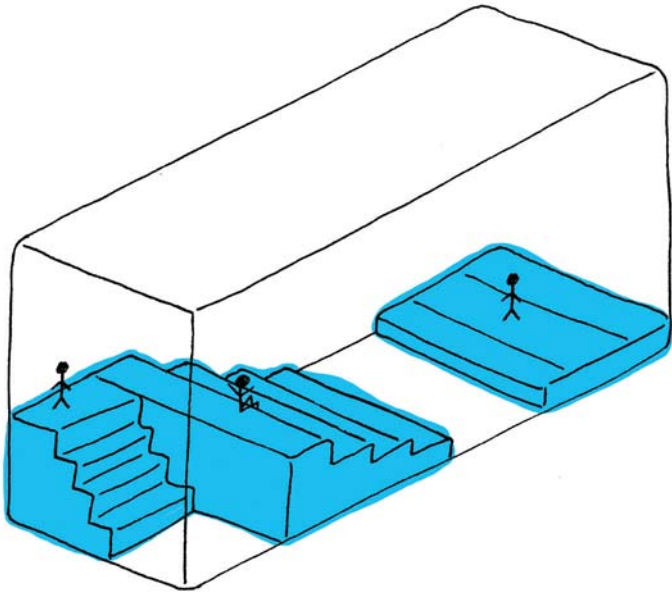

40 | արդյունաբերական պատկերասրահ

Ցուցադրված առարկան առավել աչքի է ընկնում չեզոք միջավայրում: Իսկ յուրահատուկ միջավայրում այն դառնում է ավելի արտահայտիչ և կարծես «խտտում է» տարածության հետ: Ո՞րն է ավելի արժեքավոր՝ շինություննը, թե՞ ցուցահանդեսը:

«Մենք ցանկանում ենք տաճարային հասվածք թողնել անփոփոխ: Պատերը չենք ներկում, որպեսզի պահպանենք շենքի հմայքը և արդյունաբերական շունչը: Եվ դա օգնում է մեզ տարբերվել այսօր այդքան մեծ տարածում գտած սպիտակ խորանարդիկներ հիշեցնող պատկերասրահներից: Հաճելի է ներս մտնել և զգալ արդյունաբերական ժամանակաշրջանի բետոնի հոտը: Իսկ նկարիչների համար այստեղ ցուցադրվելն իսկական փորձություն է»:

Միա Քրիսթերսդոթեր Նորման





41 վանդակ

Հսկայական ուղղանկյուն սյուները ձևաչափային առումով միակ սահմանափակումն են այս դահլիճում:

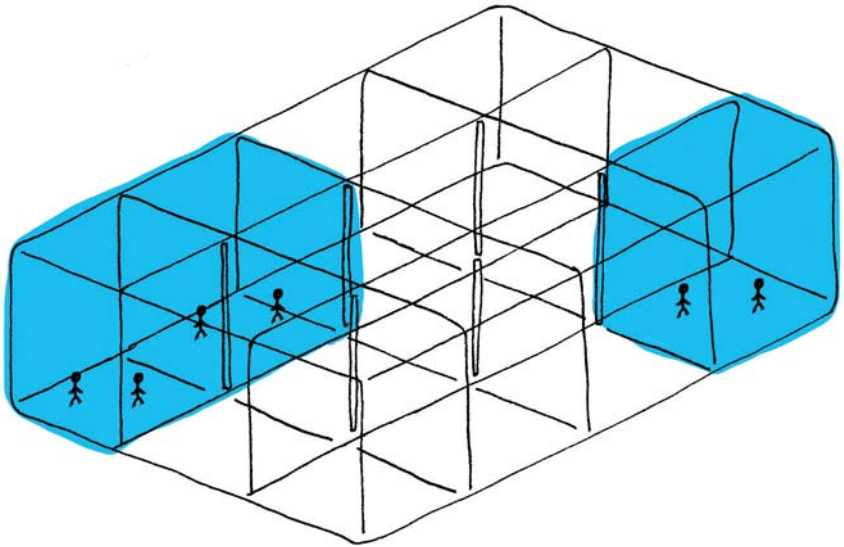

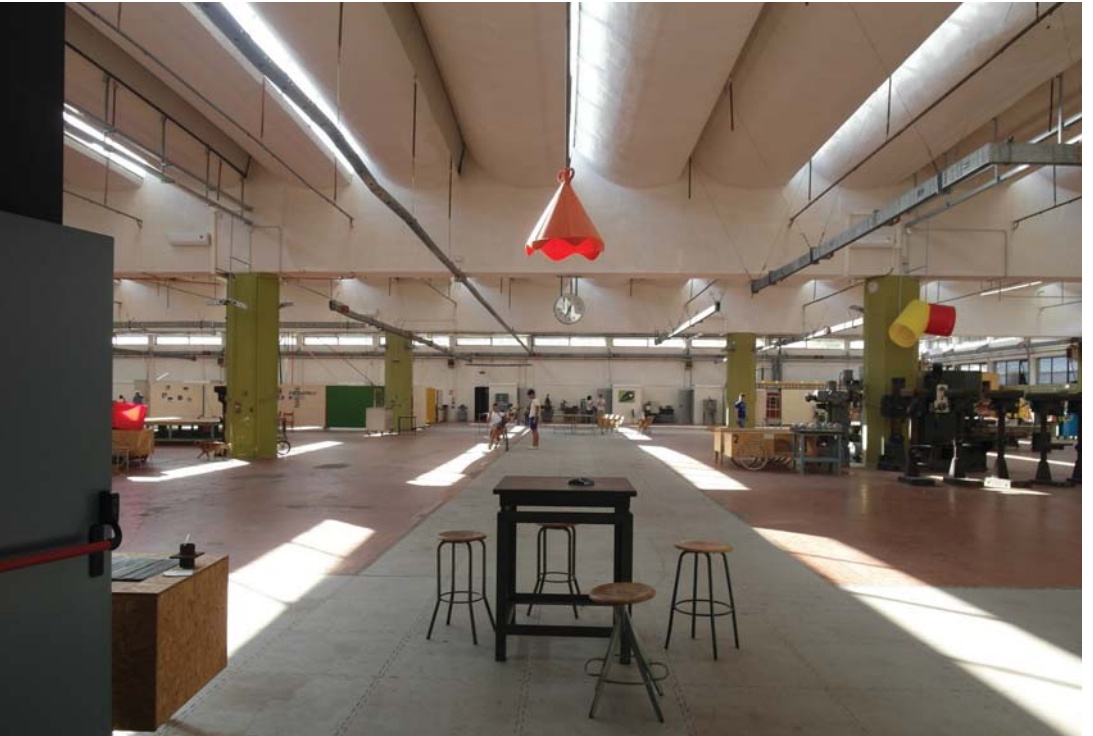
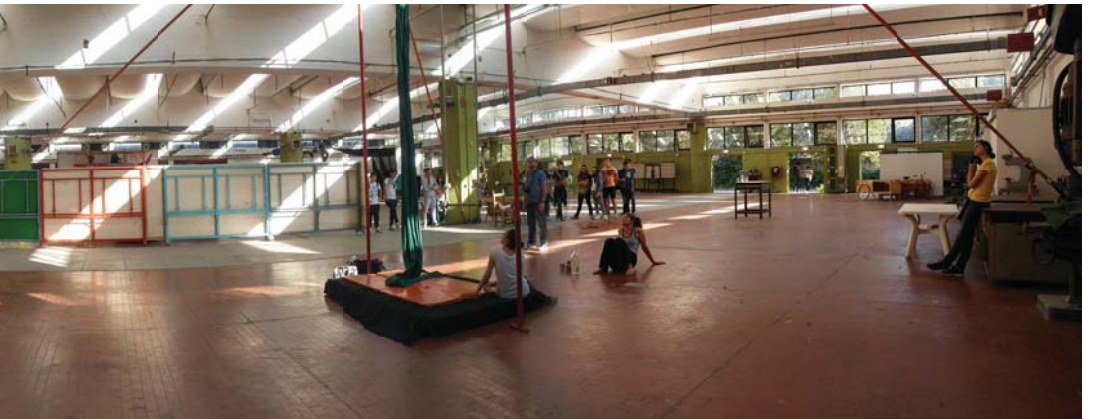

42 | դյուրաշարժ կահույք

Ընդարձակ տարածք և հարթ հատակ: Սեղանները, բեմահարթակը, միջնորմները և մնացած կահույքը կարող են հեշտությամբ տեղաշարժվել մեկ մարդու կողմից:





43

ակնթարթային «սև արկղ» թատրոն

Թատրոնի դահլիճը չեզոք տարածք է՝ մթնեցված պատերով և առաստաղով: Այսպիսով՝ հանդիսատեսի ողջ ուշադրությունը բևեռվում է լուսավորված բեմին, որտեղ տեղի է ունենում ներկայացումը:

Առաստաղին տեղադրված է լուսավորության և հնչյունային սարքավորման համար նախատեսված էլեկտրավարդակ, իսկ պատերը վարագուրված են սև կտորով:

Այս ամենը հնարավոր է վերացնել ցանկացած պահի, և շենքը բերել իր նախնական տեսքին:



44 | հարթ հատակ

Որոշ անցքեր ավելի լավ է լցնել, քան բացել:

Անցյալում այստեղ մի հսկայական սարք էր տեղակայված: Սարքն այնքան մեծ էր և այնքան բարդ մեխանիզմ ուներ, որ այն շրջապատող տարածությունը հարմարեցրել էին, որպեսզի այնտեղ տեղավորված հոսանքի կարգավորիչները, մուտքային և ելքային հանգույցները հասանելի լինեին աշխատակիցների համար: Սարքը տանելուց հետո հատակն այստեղ անհարթ էր, տեղ-տեղ՝ փոսերով:

Ներկայումս հատակը հարթ է՝ ծածկված խիտ խճաքարով: Սա արագ, պարզ և ժամանակավոր լուծում է: Խճաքարը, որ կարելի է հեռացնել ցանկացած պահի, առայժմ միանգամայն գործածելի է:

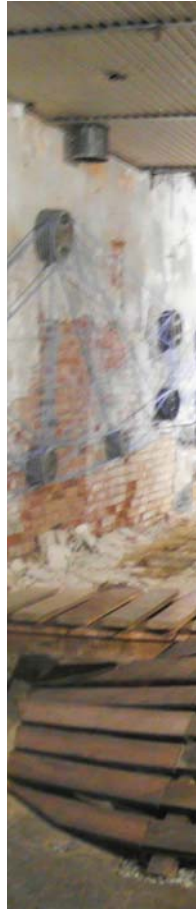



45 | շարժական նստարաններ

Տարածքի հնարավորություններն անսահման են և եկամտաբեր. թատերական ներկայացումներ, ցուցադրություններ, պարային ելույթներ, համերգներ՝ նստած հանդիսատեսի համար, համերգներ, որոնց ընթացքում հանդիսատեսը պարում է, երեկույթներ, համաժողովներ, նկարահանումներ: Ծրագրի նման բազմազանությունն ապահովվում է տեխնիկական հարմարեցումների շնորհիվ:

Թատրոնի նստատեղերը բաժանված են հատվածների, որոնք հնարավոր է մեխանիկորեն հրել պատի մոտ գտնվող խորշահարթակի մեջ: Ամենաժամանակատարը յուրաքանչյուր նստատեղը հորիզոնական դիրքի բերելն է: Այնուհետև բավական է միայն կոճակը սեղմել, և յոթ րոպեի ընթացքում նստատեղերն անհետանում են:





46 | Զեռուցում

Հյուսիսում տեղակայված կենտրոնների համար ջեռուցման հարցը վճռորոշ է:

Հին գործարանն ընդարձակ է, սակայն, դժբախտաբար, դրա տեխնիկական չափորոշիչներն այնքան հին են, որքան ինքը՝ շինությունը, ինչն էլ խանգարում է նրա ջերմամեկուսացմանը կամ ջեռուցման այնպիսի համակարգի տեղադրմանը, որը նրանց թույլ կտա օգտագործել ամբողջ տարածքը:

Չնայած իր 45-հոգանոց թիմին՝ Նոթ Քուայթը շենքի միայն մի մասն է օգտագործում: Տարածքների մեծ մասը դատարկ են: Ենթադրվում էր, որ այդ տարածքները կվարձակալվեն որպես արվեստանոցներ, ինչպես էլ եղավ արդեն ամռանը: Ձմռանն անհնար է խնայել նման ընդարձակ տարածքների ջեռուցման վրա:

Աշխատանքային տարածքի համար նախատեսված չափորոշիչների վերանայումն ու մեղմացումը արդյունավետ լուծում տվեցին խնդրին: Վարձակալներին ավելի փոքր տարածք է տրամադրվում, որը նրանք միասին օգտագործում են՝ կիսելով նաև ջեռուցման ծախսերը:



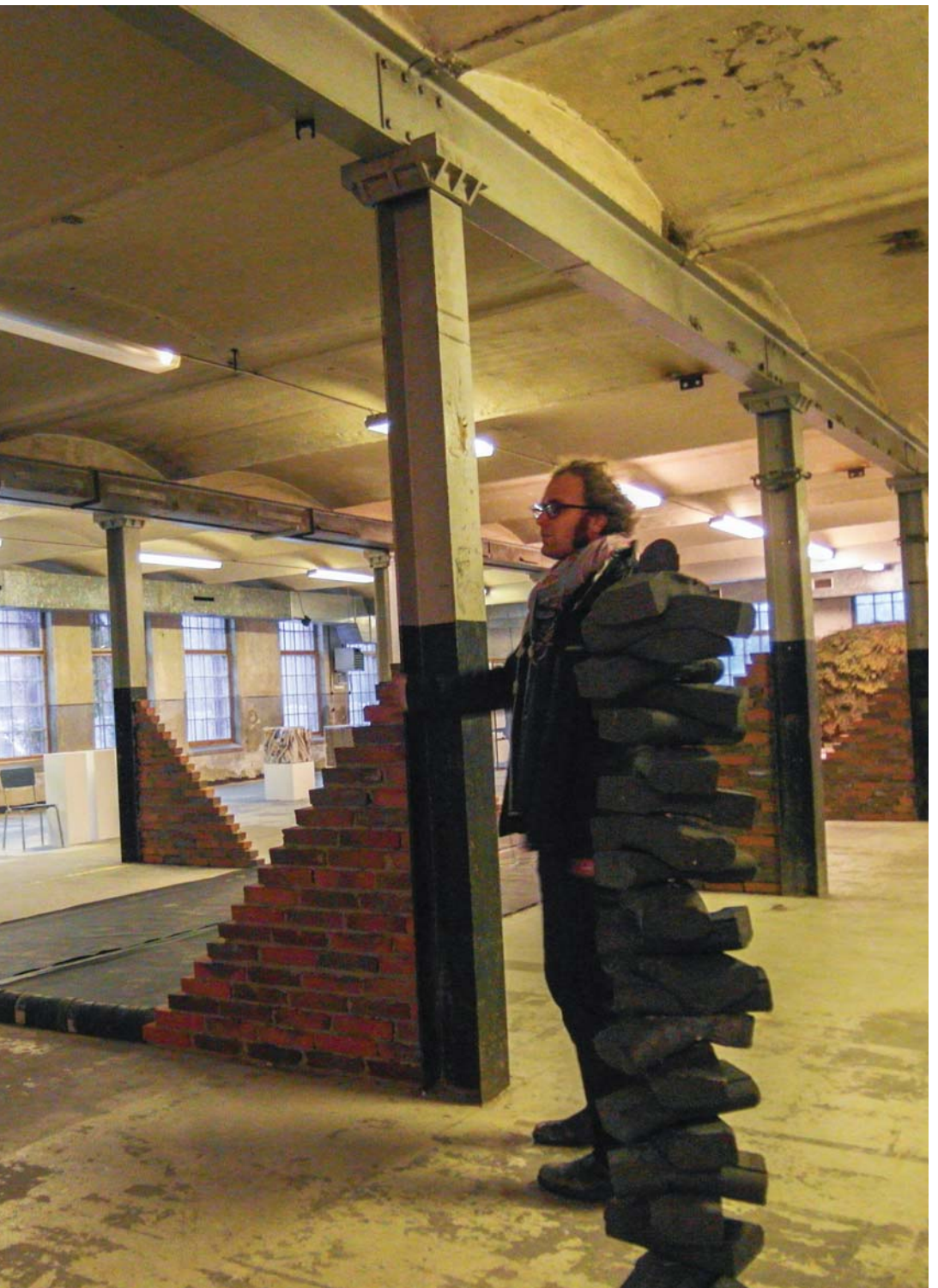

47 պատմական շերտեր

Շենքի յուրաքանչյուր շերտ իր պատմությունն ունի: Նույնիսկ նախկինում ոչ այնքան նկատելի մասերը, ինչպիսիք են այս պատերը, առաստաղները, դռան բռնակները, ջրամատակարարման խողովակները և շանթարգելները, անցյալի շքեղության խամբած վկաներն են: Թե որքան ժամանակ այդ ամենը հնարավոր կլինի ցուցադրել, կախված է նրանից, թե որքան կկարողանանք պահպանել դրանք:

«Ուշադրություն դարձրեք հատակին: Այս բետոնե մասը նախատեսված է եղել կազմարարական մեքենաների համար, իսկ հատակի մնացած մասը ծածկված է եղել 6–7 մմ հաստությամբ մետաղյա թիթեղներով, որոնց տակ հատակը վնասվել է:

Այս շերտը ստանձապատվել է, որպեսզի ամրանա, այնուհետև փայլեցվել է: Դա դժոխային աշխատանք էր, քանի որ այն այնքան վնասված էր, որ վերանորոգելը չափազանց դժվար էր: Հատակ փայլեցնելը ժամանակատար էր. ավելի հեշտ կլիներ ողջ հատակը պարզապես երեսպատել փայտաթելային սալերով, ներկել ու դրանով ավարտել:

Մակայն մեր այս լուծումով ոչ միայն պահպանվել են այս հին տախտակները, այլ նաև՝ շինության պատմությունը: Դրա անշուքությունն էլ է կարևոր. չէ՞ որ մի ժամանակ այստեղ աշխատած մեծ հաստոցներն են փչացրել հատակը: Միսալ կլինեք, եթե այստեղ տեղափոխվելիս մենք ամեն ինչ փոխեինք: Մեր պատմության այդ մասը կկորցնեինք: Միգուցե աչքի համար այնքան էլ հաճելի չէ, բայց պատմության նկատմամբ ազնիվ է»:

Լեւիթ Կասյինսկի



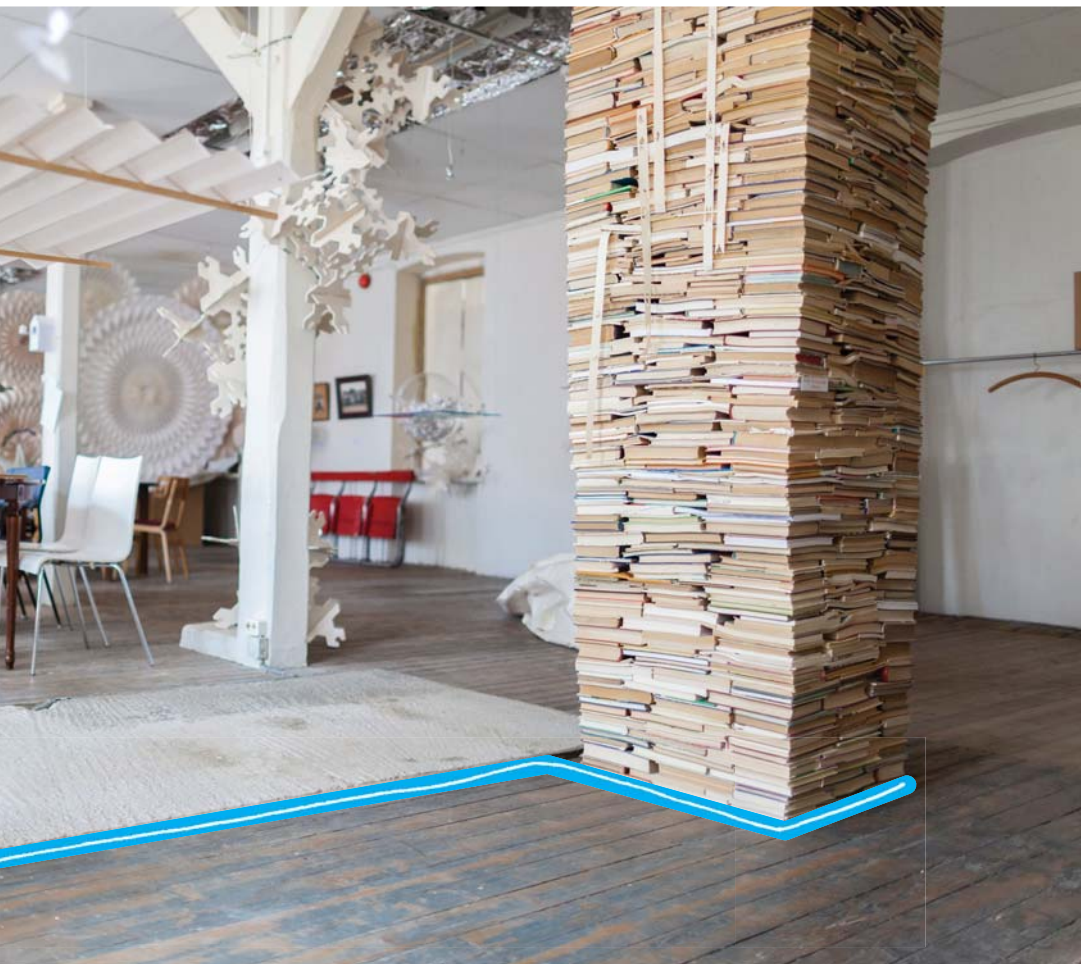

48 | սարքովի մասունք

Տեխնիկական սարքավորման յուրաքանչյուր ցուցադրվող նմուշ, որի պատմությունը 20 տարուց ավելի է, ինքնաբերաբար համարվում է վավերական հուշաիր՝ յուրատեսակ մասունք:

«Շենքում բացակայում են այն հին մալուխային սարքերը, քանի որ դրանք կան վաճառվել են, կան տեղափոխվել, կան էլ դեն նետվել: Ինձ միշտ հարցնում են՝ որտե՞ղ են դրանք, իսկ ես պատասխանում եմ, որ չկան: Բայց վերջին երկու վերելակի վերանորոգումից հետո մենք պահեցինք որոշ մասեր: Սա, օրինակ, հին վերելակի շարժիչ է, բայց կարծում եմ, որ մարդկանց գրեթե 90 տոկոսը այս սարքը տեսնելիս մտածում է, թե դա մալուխ արտադրելու մեքենա է»:

Ստուրա Նիկուլա

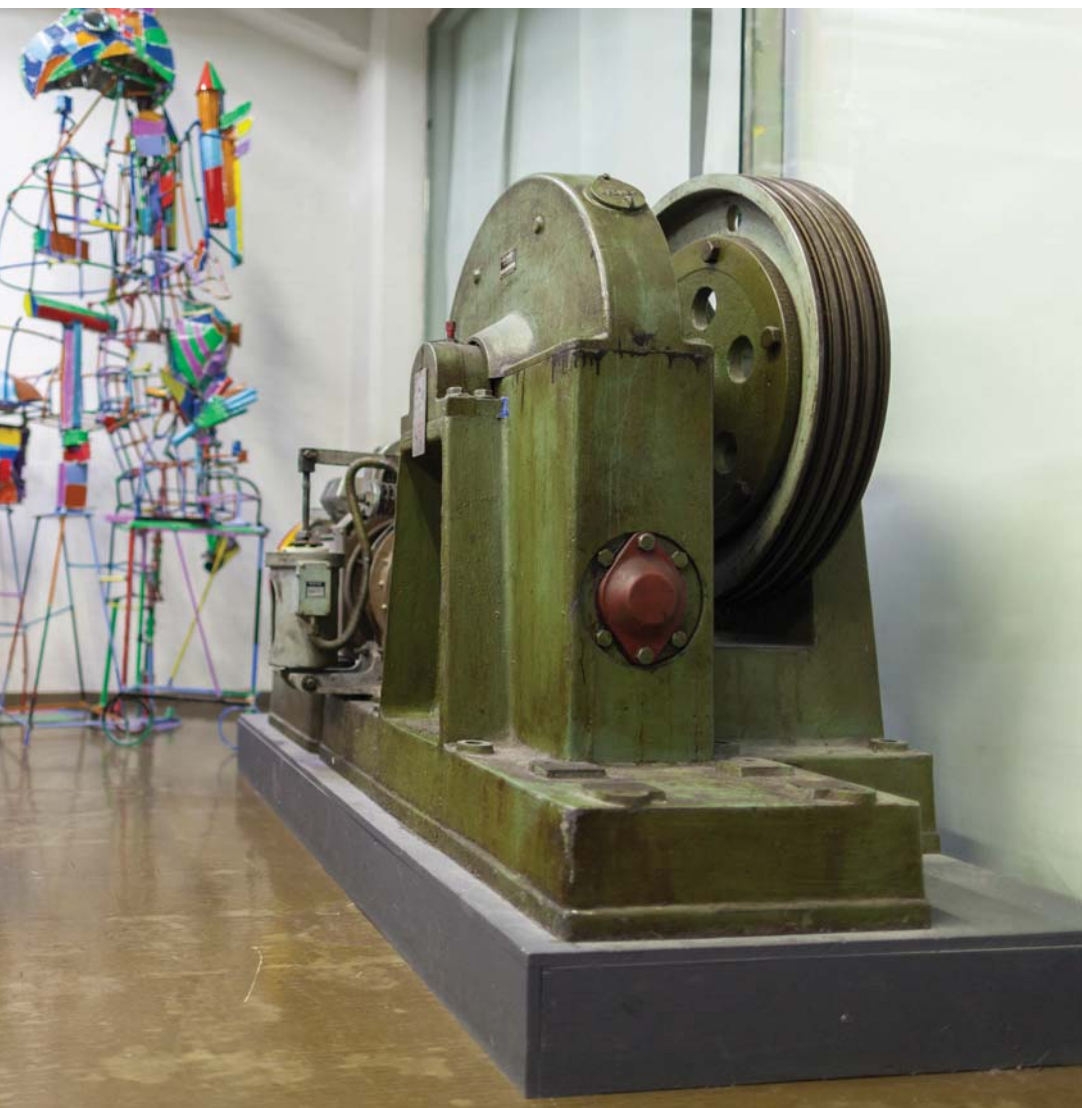

49 Երբ վերանորոգմանը հաջորդում է մրցակցությունը

**Տեղի իշխանությունները ընկերությունների միջև հայտամար-
ցույթ հայտարարեցին՝ տարածքը տնօրինելու համար: Հաղ-
թողին հնարավորություն էր ընձեռվելու հանդես գալ շենքի
վերանորոգման առաջարկներով:**

«Շինությունը նախատեսված էր ցուցադրությունների, հանդիպումների, հավաքների և հանրային այլ միջոցառումների համար: 90-ականներին հայտնաբերեցին, որ տանիքում մեծ քանակությամբ ասբեստ կա, և շինությունը փակեցին: Մոտավորապես 20 տարի պահանջվեց ողջ շինությունը վերանորոգելու և այն ևորից շահագործմանը պատրաստ դարձնելու համար: Երբ տեղի իշխանությունները համոզվեցին, որ շենքը պատրաստ է, նրանք հանրային հայտամրցույթ հայտարարեցին, որպեսզի որևէ ընկերակցություն կամ մասնավոր ընկերություն իր վրա վերցնի շինության տնօրինումը: Մենք հաղթեցինք այդ հայտամրցույթում:

Տեղի իշխանությունները մի խելացի միտք հղացան՝ մի փոքր բյուջե հատկացնել կահավորմանը: Նրանք կրկին հանրային հայտամրցույթ հայտարարեցին և այդ գումարը հատկացրեցին միայն այն ժամանակ, երբ իմացան, թե որ ընկերությունն է հաղթող ճանաչվել: Իհարկե, ամեն ինչ այլ կերպ կդասավորվեր, եթե

հաղթող ճանաչվեր երաժշտությամբ զբաղվող մի ընկերություն: Քանի որ մերը թատերական ընկերություն է, և մեր ուշադրության կիզակետում թատրոնն է, մենք խնդրեցինք, որ մեզ համար բեմ սարքեն»:

Տեղերիկա Ռոչի



50 | վերանորոգման հանձնաժողով

«Մենք հանձնաժողով կազմեցինք, որի հիմնական նպատակն էր որպես մասնագետ-խորհրդատու հանդես գալ փոռում իրականացվող վերանորոգման աշխատանքների ընթացքում: Քաղաքում հարցուփորձ արեցինք, թե ինչ տեսակի միջոցառումների պահանջ կա, որոնց համար տեղ է հարկավոր: Մեր ճարտարապետներին հանձնարարեցինք հաշվի առնել բոլորի կարծիքները: Ահա այսպես սկիզբ առավ մեր նախագիծը: Փորձեցինք ամփոփել, թե ինչ է տեղի ունենում, ինչու, ինչից է անհրաժեշտ խուսափել, և նրանք, ըստ այդմ, կազմակերպեցին իրենց աշխատանքը:

Առաջին շինությունն ամբողջովին սխալ ստացվեց:

Իսկ մնացածն այնքան էլ վատ չէր: Նախագծում ներգրավված ճարտարապետները մարիբոոցիներ էին, ովքեր նախկինում ներկա էին գտնվել փոռում կազմակերպված միջոցառումներին, ծանոթ էին այդ միջավայրին ու գիտեին, թե ինչ է պետք անել»:

Բորյոթ Վենցել



51 | հիմնական մատակարար

Հրաշալի է, եթե տրամադրությանդ տակ եղած միջոցները թույլ են տալիս շինարարական աշխատանքները վստահել մասնագիտացված ընկերության:

«Երեք շաբաթ է, ինչ այստեղ չեմ եղել, և հսկայական տարբերություններ եմ տեսնում: Ամեն անգամ այստեղ գալիս՝ ապշում եմ: Տեսն՞լ եք այն փոքր պատշգամբը: Այն նոր է»:

Ազաթա Էթմանովիչ

«Վերանորոգումը սկսվեց շինարարական ֆոնդերից ստացված ֆինանսավորմամբ, որը տեղի իշխանությունների հետ հաստատված համագործակցության արդյունք էր: Նման դրամաշնորհը հնարավորություն է ընձեռում հայտամրցույթ հայտարարել և յուրաքանչյուր աշխատանքի համար արհեստավարժ մասնագետներ վարձել: Կանոնները պահպանվում են, իսկ ձեզ մնում է միայն պաշտպանիչ սաղավարտով և լուսաազդանշանային ժիլետով քայլել շինհրապարակում»:



52 Ճառայության առաջարկ

**Մասնագիտական մակարդակում ինքնաբավ լինելը փող է խնայում:
Ավելի լավ է, սակայն, որոշ բաներ թողնել երրորդ կողմին:**

Ատաղձագործ–փականագործն իր արհեստանոցում մեզ ցուցադրում է դեռևս անավարտ՝ չժանգոտվող պողպատից գինու բաժակների համար նախատեսված ցանց, որը կտեղավորեն բարի վերևում: Նրանք կարող են համարյա ամեն ինչ իրենց ձեռքերով պատրաստել՝ ներկայացման դեկորացիաներ, ձեռքի աշխատանքի գործիքներ: Նրանք ունեն բանվորների իրենց սեփական խումբը, որոնք կարող են ավարտին հասցնել շինարարական աշխատանքների մեծ մասը:

Ներկայումս Բաքելիթ ստուդիան իր ամենամեծ դահլիճի տանիքի մեկուսացման աշխատանքներն է իրականացնում: Ես հարցրեցի Մարթոն Բաուերին՝ արդյո՞ք տանիքի վրա գտնվող շինարարներն իրենց թիմից են: Նա ասաց՝ ոչ: «Մենք հատուկ վարձել ենք մեկուսացում անողներին, որպես դրսից հրավիրված մասնագետներ, քանի որ նրանք աշխատում են գետնից 8 մետր բարձրության վրա: Մենք չենք ցանկանում, որ մարդիկ ցած ընկնեն»:



53 | մատչելիություն

Հաշմանդամություն ունեցող մարդկանց համար շինության ցանկացած մաս մուտք ապահովելը քաղաքավարության դրսևորում է:

Մանդավանդակները, որտեղ վերելակից դուրս եք գալիս, հարկի մնացած մասից մեկ մետր բարձր են: Քաջառողջ մարդու համար դա ընդամենը չորս աստիճան է, իսկ հաշմանդամություն ունեցողի համար՝ անհաղթահարելի արգելք: Վերելակը ինդդին լուծում է սվել:



54 միակ վերանորոգված շենքը

Համալիրը բաղկացած է 5 շինությունից, որոնցից միայն մեկի վերանորոգումն է իրականացվել շինարարական համընդհանուր չափանիշների համաձայն: Դրա հետ նաև ԵՄ դրամական ֆոնդից վերանորոգման համար նախատեսված գումարն է վերջացել:

«Այս հյուրատունը հանրային հաստատություն է: Այն, բնականաբար, թանկ արժեք: Եթե նման շինությունները քաղաքն է վերանորոգում, որակի հետ կապված ակնկալիքները տարբերվում են: Քանի որ վերանորոգումն իրականացվում էր հանրային ծառայությունների շրջանակում, հենց համայնքի բնակիչներն էլ որոշում էին, թե ինչ տեսակի աթոռներ կամ կահույք պետք է լինեն շենքի ներսում: Այլ խնդիր է, երբ պարզվում է, որ այն մարդը, ում վերջում հանձնարարում են աթոռ ընտրել, հիմարի մեկն է:

Սա միակ շինությունն է, որտեղ կան անվտանգության տեսախցիկներ: Այստեղ ոչ մի բանի չպետք է ձեռք տաս, այլապես որոշ ժամանակ անց կբռնվես»:

Բորյոթ Վենցել



55 | դարպաս

Դահլիճի մուտքը հնարավոր է բաժանել մի քանի փոքր դռների, որտեղից կարելի է մուտք գործել դեպի հանդիսատեսի համար նախատեսված մասը: Կամ էլ, դահլիճի և ճեմասրահի միացման պարագայում, կարող է մի մեծ նախամուտք լինել:

Վիթխարի դարպասից կարող ենք հիմնական սրահի միջով անմիջապես մուտք գործել դեպի ճեմասրահ, այնուհետև՝ դեպի հիմնական մուտք: Դարպասը կարող է անհետանալ վայրկյանների ընթացքում:



56 | սրահ

Երբ գործարանը դեռ չէր փակվել, համերգասրահի և խորհրդակցությունների դահլիճի միջև դրսում տարածություն կար, որն այժմ սպալե ծածկ ունի: Այդ տարածքի ընդարձակությունը թույլ է տալիս, որ այն ծառայի որպես շքեղ հանդիսությունների սրահ կամ միջոցառումների դահլիճ:

Շենքի ֆասադը զարդարված է մի կողմից ակոսավոր երկաթով, մյուս կողմից՝ վանդականախշ աղյուսներով: Բետոնե հատակի սև շրջանը՝ համադրված շենքի ճակատամասի երկրորդ շրջանի հետ, արվեստի գործ է հիշեցնում: Բազմաօրյակ շինության պատուհանների նրբաթիթեղի վրա լուսանկարներ են, որոնք պատկերում են այն ժամանակները, երբ ձեռնարկությունը դեռ գործում էր:





57 **հանդերձարան**

Գերազանց, բայց, ցավոք, ժամանակավոր լուծում

Ողջ շինությունն իր ամբողջ կահավորանքով նախագծված և կառուցված է բարձր չափանիշներով՝ բարձրորակ նյութերով և հստակ լուծումներով:

Ափսոս, որ այս հիանալի էրգոնոմիկ հանդերձարանը չափազանց աչքի ընկնող է և ամենայն հավանականությամբ իր տեղը գիջելու է մեկ այլ՝ ոճով այս շինությանն ավելի սազող հանդերձարանի:



58 ուղիներ

Միշտ չէ, որ հեշտ է Ա կետից հասնել Բ կետին:

Այն մարդկանց համար, ովքեր ծանոթ են տարածքին, այնտեղ կողմնորոշվելը որևէ դժվարություն չի ներկայացնում, սակայն նորեկները կամ նրանք, ովքեր լավ չեն տեսնում, կարող են դժվարանալ տարածքում կողմնորոշվելիս, հատկապես անձրևոտ երեկոներին: Չէ՞ որ այստեղ Ա տառին հաջորդում են լատինական այբուբենի հաջորդ չորս տառերը (B, C, D և E): Այդ իսկ պատճառով, կարևոր է մշակել կողմնորոշման պարզ և հստակ համակարգ:

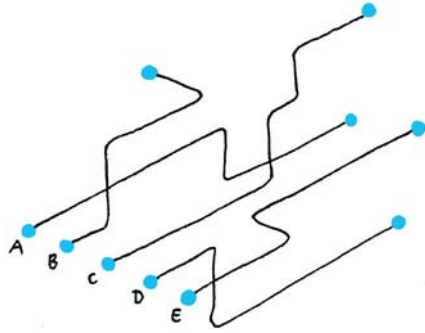

Դեպի նավը տանող կամրջակի կողքի ապակե ցուցափեղկում տեղադրվում է հաջորդ ամսվա ծրագիրը: Յուրաքանչյուր միջոցառում գունավորվում է առանձին գույնով՝ կախված այն բանից, թե որտեղ է այն տեղի ունենալու: Կանաչ գույնը մատնանշում է ռեստորանը, դեղինը՝ համերգասրահը, կապույտը՝ պատկերասրահը, կարմիրը՝ տանիքը: Հատակին արված հետագծերն առաջնորդում են դեպի նշված տեղերը:



59 | Ինֆոգրաֆիկա

Զուգարանը ո՞ր կողմում է: Իսկ որտե՞ղ է հանդերձարանը: Ի՞նչ կա այս դռան ետևում: Ո՞ր սենյակում են ես գտնվում: Որտե՞ղ կարող եմ փոխել երեխայիս տակդիրը: Ի՞նչ կա երրորդ հարկում: Ո՞ր են տանում այս աստիճանները:

Ինֆոգրաֆիկան պատասխանում է այսօրինակ հարցերին:







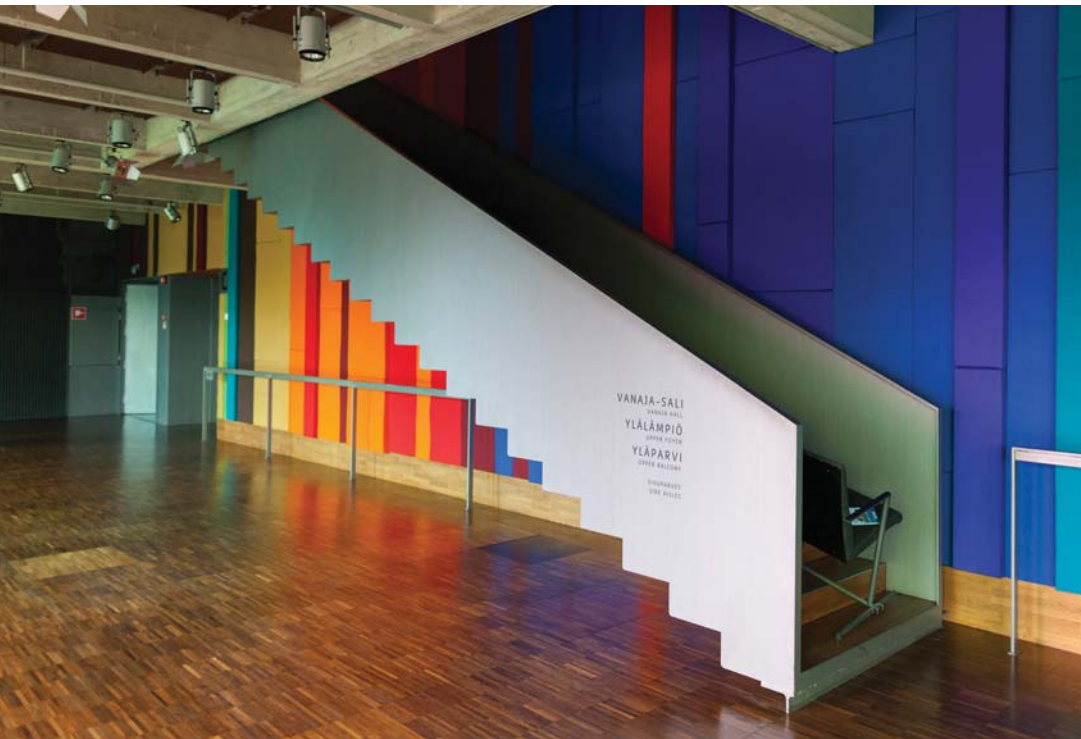

60¹ | Կապեր՝ տեղափոխվող վարձակալների հետ

Կապելիտեհղասում շատ են ստուդիաները, և այդ պատճառով վարձակալները հաճախ են տեղափոխվում ստուդիայից ստուդիա կամ փոխանակվում ստուդիաներով:

Փոստարկղեր

«Երկարաժամկետ վարձակալներին փոստն այստեղ են առաքում: Տարածքի կառավարիչն ունի վարձակալների ցուցակը: Երբեմն մարդիկ ավելի մեծ կամ փոքր տարածք են պահանջում, և ամենալավն այն է, որ մենք կարողանում ենք նրանց պահանջը բավարարել 6 ամսվա ընթացքում: Երբ մարդիկ ցանկանում են

փոխել իրենց տարածքը կամ այստեղ տեղափոխվել, մենք նրանց խորհուրդ ենք տալիս փոխանակվել տարածքներով: Այսպիսով՝ մենք ունենք վարձակալներ, ովքեր վարձել են նույն շինության տարբեր արվեստանոցներ, և նրանց հասցեն չի փոխվել»:

Ստուբա Նիկուլա



Անվանատախտակ

Շենքի մուտքի մոտ անրացված վարձակալների անուններն ու հասցեները կրող ցուցանակը չափազանց արագ կհնանար:

Գծանկարված տախտակը բաժանված է մագնիսային փոքր քառակու-

սիների, որոնք անրացված են մետաղյա հիմքին: Ամեն անգամ, երբ հին վարձակալները տեղափոխվում են, կամ նոր վարձակալներ են գալիս, բավական է լինում մի քառակուսին փոխարինել նյութով:



61 | Ֆոտովոլտաիկ համակարգ

Ֆոտովոլտաիկ համակարգի տեղադրում վերջին 20 տարվա ընթացքում:

«Մենք սկսեցինք 1992 թ.: Այդ ժամանակ մեր ունեցած 500 քառակուսի մետրանոց արևային վահանակը Բեռլինում ամենամեծն էր: Այնուհետև, մի քանի տարի անց, մենք փորձարարական դաշտ ստեղծեցինք՝ նոր ֆոտովոլտաիկ համակարգերի զարգացման համար:

Օրինակ վերցնենք շարժական համակարգերը: Խնդիրն այն է, որ երբ վահանակներն ամրացված են տանիքին, արևածագի ժամանակ քիչ էներգիա են արտադրում: Ժամը 12-ին առավելագույն քանակի էներգիա է արտադրվում, իսկ երեկոյան՝ ամենաքիչը: Մենք միտք հղացանք շրջել վահանակները:

Մենք կարողացանք գտնել ծրագրավորված համակարգիչ, որի օգնությամբ վահանակներն իրենք են շրջվում արևի ուղղությամբ. համապատասխանաբար շարժվում է նաև առանցքային շարժիչը: Մակայն, դրա հետ մեկտեղ, համակարգիչները և շարժիչները էներգիայի կարիք ունեն, որի համար վճարել է պետք: Այսպիսով, շահավետությունը նվազում է:

Եկեք մի պահ մոռանանք համակարգչի մասին: Ուրիշ ի՞նչ կերպ կարող ենք միացնել շարժիչը: Մեծ արևային վա-

հանակներից 90 աստիճան այն կողմ՝ աջ և ձախ կողմերում, երկու արևային վահանակներ են տեղադրված, և երբ արևը թեքվում է մի վահանակի կողմը, շարժիչն արդեն առանց համակարգչի օգնության վահանակը բերում է համապատասխան դիրքի:

Իսկ ինչպե՞ս վարվենք շարժիչի հետ: Պարզապես ազատվենք դրանից: Իսկ ինչպե՞ս պտտենք վահանակները: Հանգույցները շրջանակված են, իսկ շրջանակը՝ հեղուկապատ: Աջ և ձախ կողմերը թիթեղապատ են: Երբ արևի ճառագայթներն ընկնում են աջ շրջանակի վրա, ձախ կողմը ստվերում է մնում: Աջ կողմում հեղուկը տաքանում է և տարածվելով՝ փոքր խողովակով անցնում մյուս կողմը, որը ծանրանալով՝ ամենաարդյունավետ դիրքն է ընդունում վահանակների համար:

Մենք ներկայումս ունենք մոտավորապես 750 քառակուսի մետր ֆոտովոլտաիկ վահանակներ, և եթե տարին արևոտ է լինում, կարողանում ենք արտադրել 50000 կիլովատ էլեկտրաէներգիա, որը բավարար է 15 ընտանիքի համար: Մենք ինքներս չենք սպառում էլեկտրաէներգիան, այլ վա-

ճառում ենք այն լավ շուկայական գնով, իսկ ինքներս ավելի էժան գնով ենք օգտվում: Այդ կերպ մենք կարողանում ենք տնտեսել և վերադարձնել մեր նախնական ներդրումը, ինչպես նաև ստացված եկամտով ֆինանսավորել նոր հետազոտություններ և զարգացման ծրագրեր»:

Վերներ Վիարթալա



62¹ | տարիանման ելք

Յուրաքանչյուր երկրում ընդունված տեխնիկական կանոնների համաձայն՝ շենքի ներսում պետք է տեղակայված լինեն հրդեհային տարիանման ելքեր: Եթե շենքի հնարավորությունները բավարար չեն, ապա կամ նոր ելքեր են կառուցվում, կամ էլ ապահովվում է այն տեղերի անվտանգությունը, որտեղ մարդկանց թիվը մեծ է:

«Մեծ դահլիճի հետ կապված խնդիրներ կային: Աստիճանների լայնությունը 10 սանտիմետր է, ինչը չափազանց նեղ է և ենթադրում է, որ երկու մարդ միաժամանակ չեն կարող դրանով բարձրանալ: Դահլիճը կարող է տեղավորել ընդամենը 250 մարդու, իսկ սա արդեն տնտեսական խնդիր է, քանի որ գրեթե ամեն շաբաթ մարդիկ զանգահարում են կամ հաղորդագրություններ ուղարկում՝ տարածք վարձակալելու ցանկություն հայտնելով:

Դա իրականում ֆինանսավորման շատ լավ աղբյուր կարող է լինել մեզ համար, սակայն դահլիճում միջոցառում կազմակերպելը ոչ միայն թանկ է, այլ նաև տեղերի թիվն է սահմանափակ՝ տարիանման ելքերի անբավարարության պատճառով»:

Միա Քրիսթերսդոթեր Նորման

62²



Հյուրատան տանիքի տարհանման ելքը

63 | օդափոխություն

Եթե շոգ է, և օդը սառեցնելու հնարավորություն չկա, թող գոնե օդափոխություն լինի:





64 | Կանաչ պատ

Շինության մեջտեղում, որտեղ ցերեկային լույսը չի հասնում, սեղանների մոտ մի կանաչ պատ կա:

Առաստաղի լամպերն արևի լույսն են փոխարինում: Թաղիքե պարկերում բույսերի թաղարներ են, իսկ ներքևում տեղակայված լայն անոթը ջրի համար է նախատեսված:

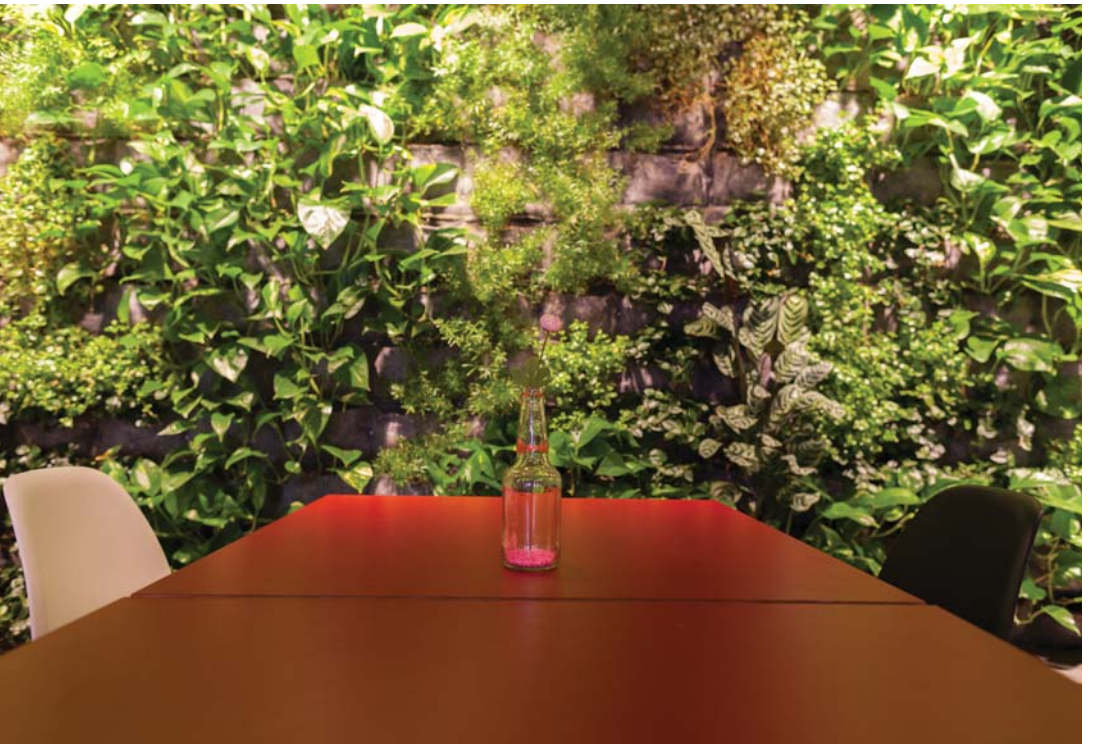

65 | Ընկերակցություն

Իրավիճակը

Այստեղ անտառ է: Մայրուղիներ չկան: Գործարանը կառուցել են 1795 թ.՝ երկաթամշակման նպատակով, իսկ 19-րդ դարում այն վերածել են թուղթ մշակող գործարանի: Նախքան գործարանը այստեղ ոչինչ չկար, իսկ գյուղը կառուցել են ավելի ուշ՝ գործարանի շուրջը:

Գպրոցը

«Ստենեբի» արհեստների դպրոցը հիմնադրվել է 1934 թ.: Այն առաջարկում է բակլավլիխատի և մագիստրոսական ծրագրեր՝ դիզայնի, փայտամշակման, երկաթի և պողպատի մշակման, կահույքի նախագծման, հանրային տարածքի և հագուստի ձևավորման մասնագիտություններով:

Անդամակցություն

Դեռևս 10 տարի առաջ շրջանավարտները տեղ էին փնտրում իրենց աշխատանքը շարունակելու համար: Նրանց անհրաժեշտ էր մի էժան տեղ, որտեղ նրանք կարող էին ապրել և համատեղ ստեղծագործական աշխատանք կատարել: Խմբում ներգրավված էր 10 մարդ: Սկզբում նրանցից յուրաքանչյուրը բանկից 2000 եվրո վարկ վերցրեց, որպեսզի կարողանան վստահությամբ հավակնել այլ ֆինանսական միջոցներին: Շվեդիայի գործազրկության

գործակալությունը նույնպես օգնություն տրամադրեց նրանց: Որոշ ժամանակ անց նրանք արդեն աշխատունակ կառույց ունեին, որի տարածքը շահագործել ցանկացողներ կային:

Քարլը դիմեց անդամակցության համար և կատարեց համապատասխան վճարները: Մի քանի տարի անց իրական տերերը չափազանց աշխատելուց այնքան ուժասպառ էին եղել, որ համագործակցության գաղափարը նրանց այլևս չէր հետաքրքրում:

Անհրաժեշտ է հաշվի առնել հետևյալը.

1. Չափազանց շատ մի՛ աշխատեք:
2. Հաշիվների նկատմամբ ուշադիր եղեք:

Ներգրավում

Նրանք ընկերություն հիմնեցին, քննարկումներ վարեցին, որոնց արդյունքում որոշվեց, որ վարձակալող խմբի յուրաքանչյուր անդամ կարող է դառնալ սեփականատեր՝ փոքր վճարի դիմաց: Ներկայումս 45 համասեփականատեր կա:

Գյուղը

Գյուղացիները շատ են կապված շենքին: Նրանց մեծ մասը կարծում է, որ մենք բարի գործ ենք անում այստեղ: Մենք լավ հարաբերությունների մեջ ենք, բայց երբեմն նաև դժվարություններ են լինում:

Այսօր

Գործարանի որոշ հաստվածներ դեռ չեն շահագործվում: Նոթ Քուայթը բաց է ամբողջ տարին՝ երկուշաբթիից ուրբաթ՝ ժամը 12-ից մինչև երեկոյան 6-ը: Ձմռանը այցելուներն այնքան էլ շատ չեն, սակայն մեզ համար կարևոր է այն, որ երբ մեզ մոտ գալիս են, մենք բաց ենք լինում:

Քարլ Հոլսթերգի դասախոսությունից

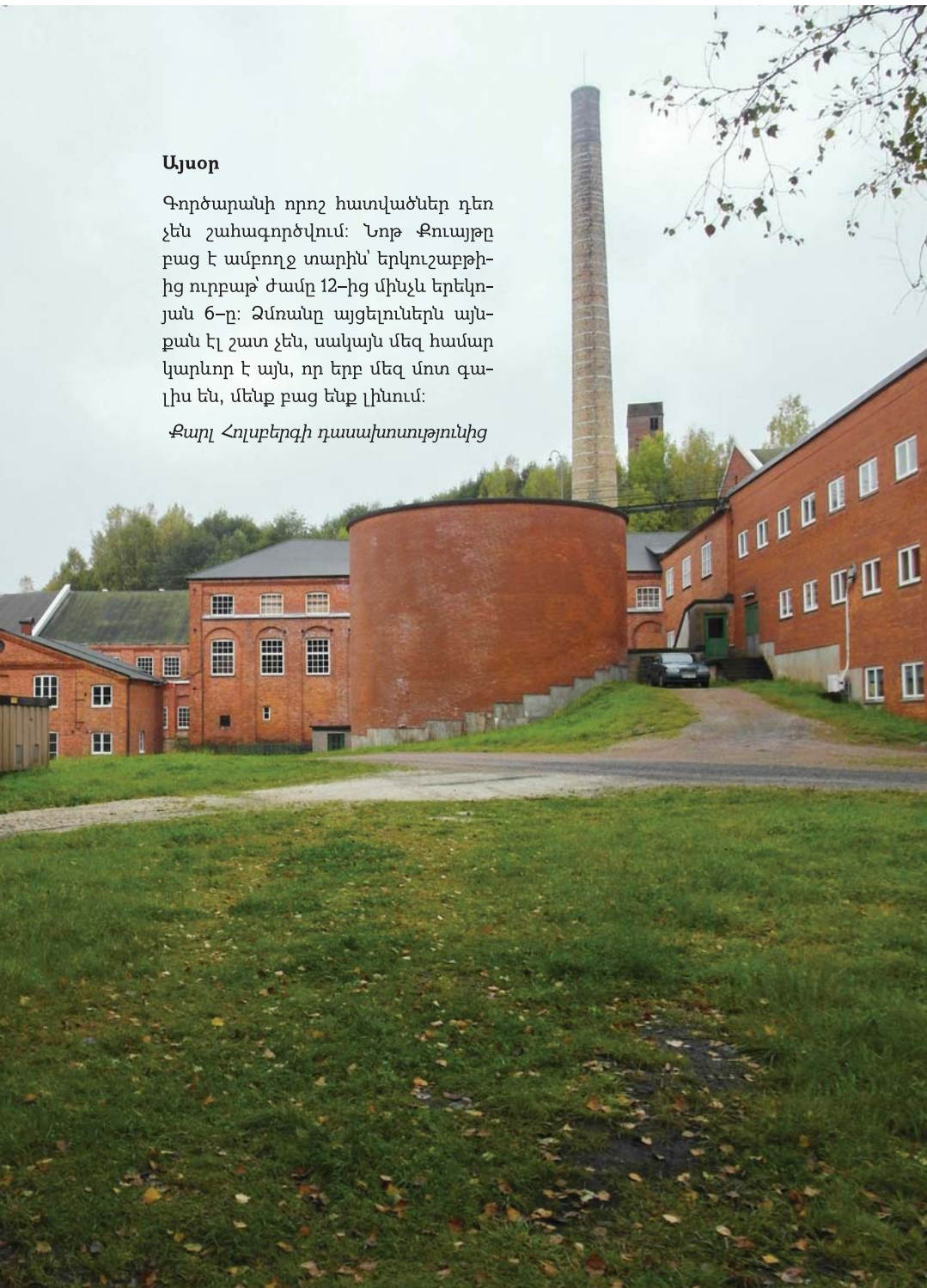

66 արդյունաբերական և մշակութային արտադրություն

**Հրաշալի է, երբ հնարավոր է աշխատող գործարանը
վերածել մշակութային կենտրոնի և դրա հետ մեկտեղ՝
սպահովել գործարանի թողարկումը:**

«2003 թ. նոյեմբերին գործարանը զբաղվում էր տեխնիկական թղթի արտադրությամբ: Իրականում գործարանը լավագույն վիճակում չէր, երբ ես սկսեցի այն ղեկավարել: Կային խնդիրներ աշխատողների հետ, քանի որ մենք բավարար գումար չունեինք նրանց աշխատավարձը վճարելու համար, ոչ էլ բավարար քանակով հաճախորդներ, որ գնեին մեր թուղթը: Ես եկա այն եզրահանգման, որ մենք պետք է վերանայենք մեր գործունեությունը և միգուցե կրճատենք թղթի արտադրությունը: Ես սկսեցի փոփոխությունների այս գործընթացը՝ ձեռքագատվելով որոշ սարքերից, ինչի արդյունքում հայտնաբերեցի, որ բավականին շատ տարածք է ազատվել:

Ես որոշեցի այդ տարածքը տրամադրել մշակութային միջոցառումներին, որոնց ընթացքում ես կկարողանայի օգտագործել մեր գործարանում թո-

ղարկվող արտադրանքը: 2005 թ. մենք առաջին անգամ բացեցինք մեր ցուցասրահը: Այդ ժամանակվանից ի վեր գործն առաջ գնաց, և ներկայումս մենք ունենք երեք ցուցասրահ, թատրոնի մեկ դահլիճ, համատեղ աշխատանքի համար նախատեսված հարթակ՝ փոխանակման ծրագրերում ներգրավված արվեստագետների համար, և դեռ շատ ուրիշ արվեստանոցներ, ստուդիաներ և գրասենյակներ՝ այն բոլոր ընկերությունների համար, որոնք ներգրավված են ստեղծարար արդյունաբերության ոլորտում:

Ես սա փոփոխություն չեմ համարում, այլ պարզապես մի իրադրություն, որտեղ իմ անձնական շահերը բխում էին մշակույթի և արվեստի ոլորտի շահերից»:

Այսա Ֆիլիպովսկա



67 | **ապրող թանգարան**

Շինության նախկին կյանքը ցույց տալու լավագույն միջոցը այն կենդանի պահելն է:

Մենք տպարանում ենք: Առաջին հայացքից այն թանգարան է հիշեցնում, սակայն որոշ ժամանակ անց նկատում ենք, որ հաստոցների վրայի թանաքը դեռ չի չորացել: Մի քանի աղջիկ վազվզում են մի մեքենայից մյուսը և չեն շփոթվում կոճակների և լծակների առատությունից. նրանք հստակ գիտեն, թե որոնք է հարկավոր սեղմել: Հաստոցները մաքուր են, լավ պահպանված, և չնայած մեր ներկայությանը՝ տպարանում աշխատանքը եռում է:

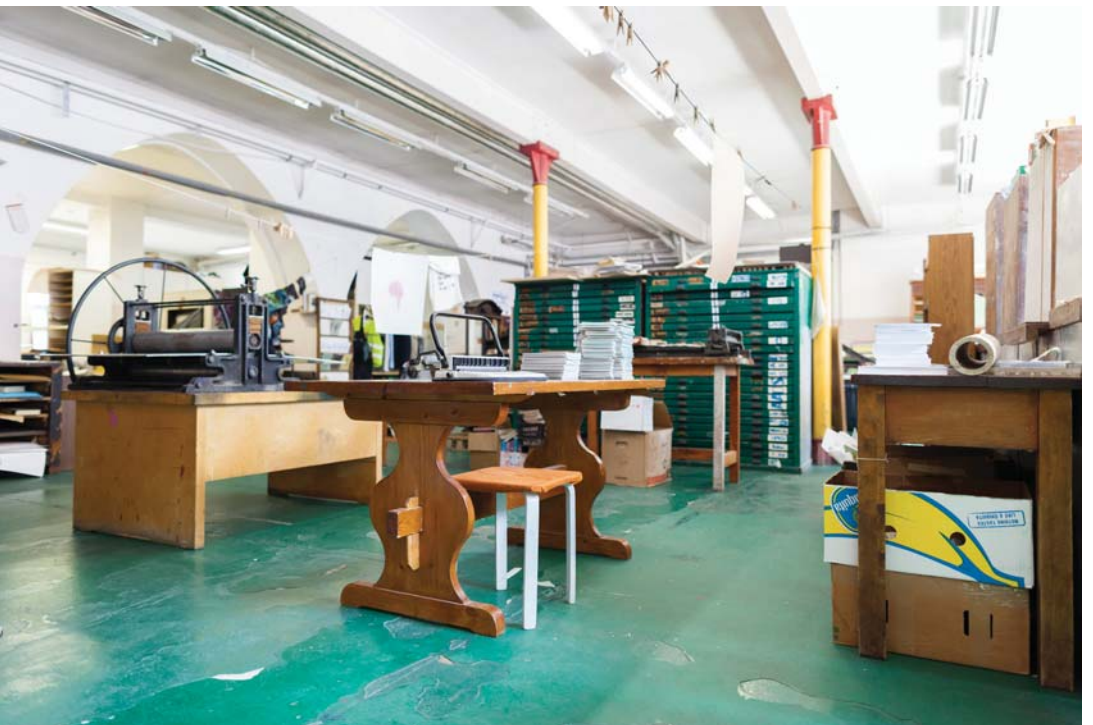

68 | դժվար ժամանակներ

«Երբ ես դարձա Մագդալենա ցանցի փոփ տնօրեն, իմ աշխատանքի առաջին տարվա ընթացքում ես զբաղված էի միայն թմրամոլների և շինություններից դուրս հրավիրելով: Երկու անգամ ստիպված էի ոստիկանություն դիմել՝ իմ անվտանգությունն ապահովելու խնդրանքով թմրամոլներն ինձ հետապնդում էին, քանի որ ես բացարձակ չէի ընդունում նրանց ապրելաոճը:

Հենց ամենակարգից զբոսայգին իրենից մի մութ տարածք էր ներկայացնում: 90-ական թվականներին այստեղ հանցագործների ընդհատակյա խումբ էր գործում, շրջանառվում էին թմրադեղեր, իսկ զուգարաններից մեկում նույնիսկ մահվան դեպք էր գրանցվել: Մինչև այսօր

զբոսայգին վայելում է այս խայտառակ համբավը: Այն կարծես խարան լինի: Մենք որոշ սրճարաններ ապահովեցինք անվտանգության համակարգերով, քանի որ այնտեղ փողոցային բարքեր էին տիրում: Ուրբաթ օրերը, երբ մարդիկ սրճարան էին գալիս, ես խնդրում էի նրանց՝ ինձ հանձնել իրենց մոտ եղած զենքը: Ես դրանք պահում էի և վերադարձնում իրենց, երբ նրանք արդեն սրճարանից դուրս էին գալիս: Կռիվները շատ էին: Երբեմն արյուն էր թափվում, ինչի արդյունքում ժամանում էին ոստիկանության և շտապօգնության մեքենաները: Իրոք բարդ ժամանակներ էին: Նման պայմաններում անհնար է աշխատել:

Աշխատավայրը պետք է այնքան ապահով լինի, որ կարողանա հյուրընկալել նույնիսկ երեխաների»:

Բորոյթ Վենցել



69 | մասնակի շահագործում

Քանի որ սինագոգը պատկերասրահի վերածելու ծրագիրը երկարատև գործընթաց է, ցուցասրահն առայժմ գործում է մասնակի շահագործման ձևաչափով: Մի քանի օրով ընդհատվում են շինարարական աշխատանքները, բոլոր վտանգավոր տարածքները նշվում են զգուշացնող ծապավենով, և տարածքը ենթարկվում է ժամանակավոր շահագործման:

Ոչ ոք չի բողոքում, որ մուտքը որոշ տեղերում սահմանափակված է, և որ զուգարանները քիչ են: Յուրաքանչյուր ժամանակավոր շահագործում շինությունը վերածում է մշակութային կառույցի: Մինագոգն աստիճանաբար վերածվում է պատկերասրահի: Նման շինության մեջ անցկացվող ցուցահանդեսներն է՛լ ավելի տպավորիչ են, քանի որ այցելուները գիտակցում են, որ հաջորդ անգամ այստեղ ամեն ինչ այլ կերպ է լինելու:





70 արկղեր բաց տարածության մեջ

Ծրագրի որոշ մասեր պահանջում են մասնատված փոքր հարթակներ:

Կորյանոն երկու դահլիճ է զբաղեցնում:

Ձախ կողմում տեղակայված է երկու դահլիճներից ամենափոքրը՝ երկհարկանի սրճարանով, գրասենյակներով, գրախանութով, ընդունարանով, ցուցասրահով և խորհրդակցությունների դահլիճներով: Նախնական դահլիճը չափազանց մեծ էր այս հարթակի համար:

Այդ իսկ պատճառով հարթակը բաժանված է փոքրիկ խցասենյակների, որոնցից յուրաքանչյուրն իր գործառույթն ունի և համապատասխանեցված է դրան: Խցասենյակներից մի քանիսն ունեն ապակյա պատեր, մյուսները մույթ են: Սենյակների մի մասը միշտ բաց է, իսկ որոշները կողպվում են:

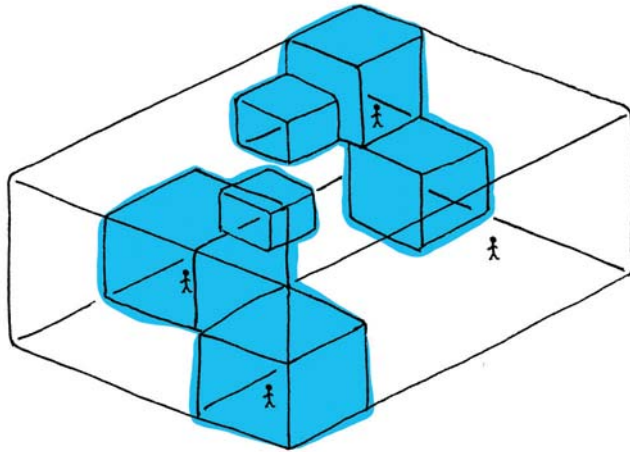

71 | Թանգարան, սրահ և ռեստորան

Շրագրի որոշ մասի համար մեծ տարածքները կարելի է նույնիսկ ավելի մեծացնել:

Կորյանոն զբաղեցնում է երկու դահլիճ:

Աջ կողմում տեղակայված է դահլիճը, և մեծ տարածքը ծանր վարագույններով բաժանված է երեք մասի: Կենտրոնական մասում գտնվում է նախասենյակը, իսկ բակի հարևանությամբ տեղակայված է ռեստորանը: Փողոցի կողմից տրամվայների թանգարանն է:

Տարածքները միմյանցից բաժանող վարագույնները կարելի է բացել և արդյունքում ունենալ մեկ ընդհանուր տարածք:

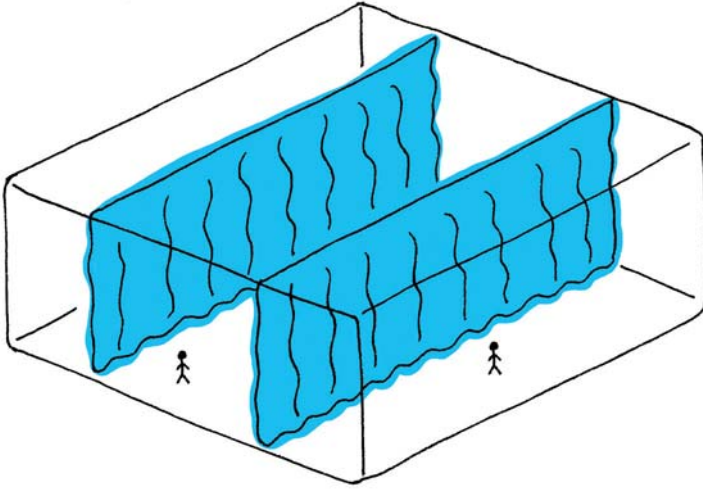

72 | գործիքներ

**Նախկին տերերը գործիքներ և սարքավորումներ էին թողել:
Դրանք լավ վիճակում էին և մեզ տրվել էին անվճար:**

«Մենք հավաքեցինք այն ամենը, ինչ գտնվում էր մետաղամշակման և էլեկտրատեխնիկական ուսումնարանում: Իրերի մեծ մասը գործիքներ են, որոնք մենք օգտագործում ենք տարածքը ձևավորելու համար: Ես ինքս օգտվում եմ այդ գործիքներից՝ լուսավորությունն ապահովելու և այլ բաներ սարքելու նպատակով: Երբ

ցուցահանդեսներ ենք կազմակերպում շենքի ներսում, անընդհատ փոխում ենք շենքի ներքին ձևավորումը: Դրանում մեզ օգնում են այս գործիքները: Օրինակ՝ այստեղ մնացած արդյունաբերական վառարանում մենք հալեցնում ենք լամպերի պլաստիկ կափարիչները»:

Մորիցին Բոստացո

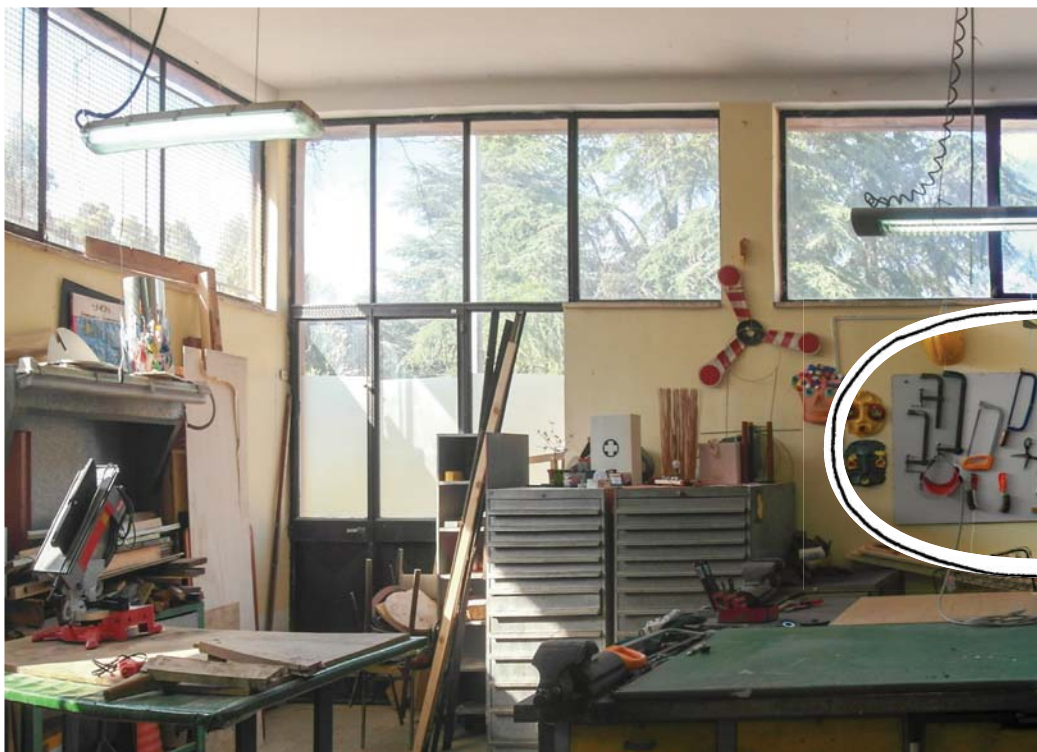

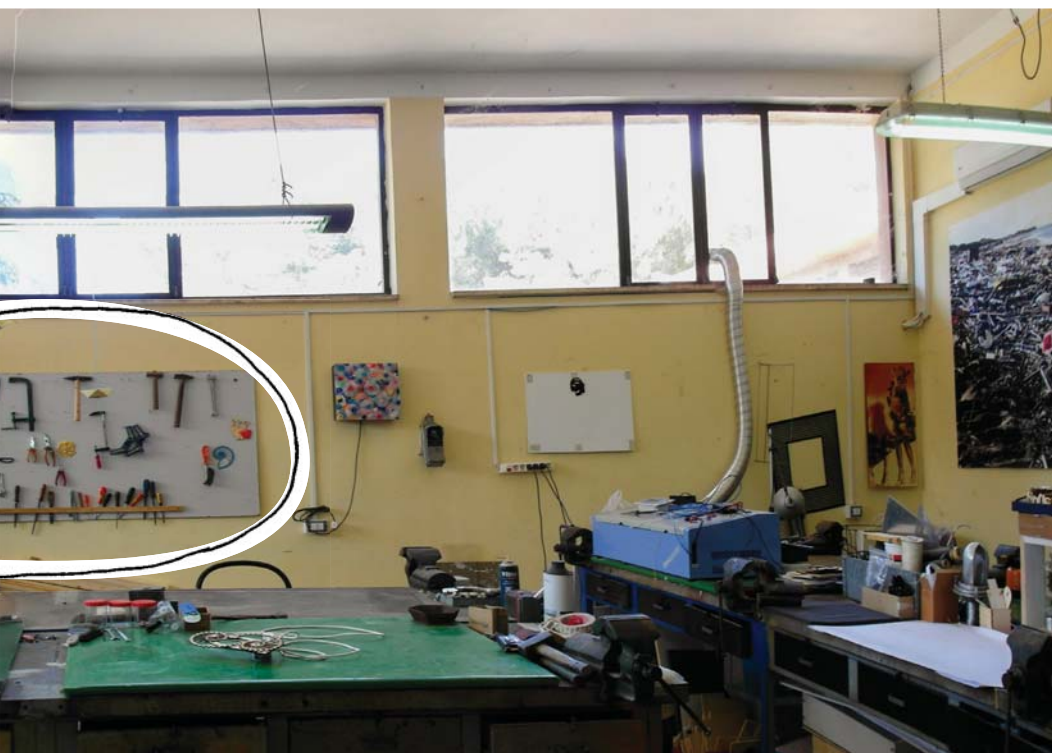

73 Կռունկ

Լքված գործարանի բոլոր մեքենաները չէ, որ անգործածելի են միայն այն պատճառով, որ հին են:

«Կռունկը գործածում են համարյա յուրաքանչյուր միջոցառման համար: Այն աշխատում է և կանոնավոր կերպով ստուգման է ենթարկվում: Տանիքից կարող եք հարյուրավոր տոննաներ իջեցնել: Մյուներից յուրաքանչյուրն ամբարձման հարթակ ունի: Մի անգամ, մի լրատվամիջոցի երեկույթի ժամանակ, նույնիսկ մեքենա էին օդ բարձրացրել, իսկ շոուի ընթացքում մի պահ մեքենան օդով վարեցին»:

Ստուրա Նիկուլա



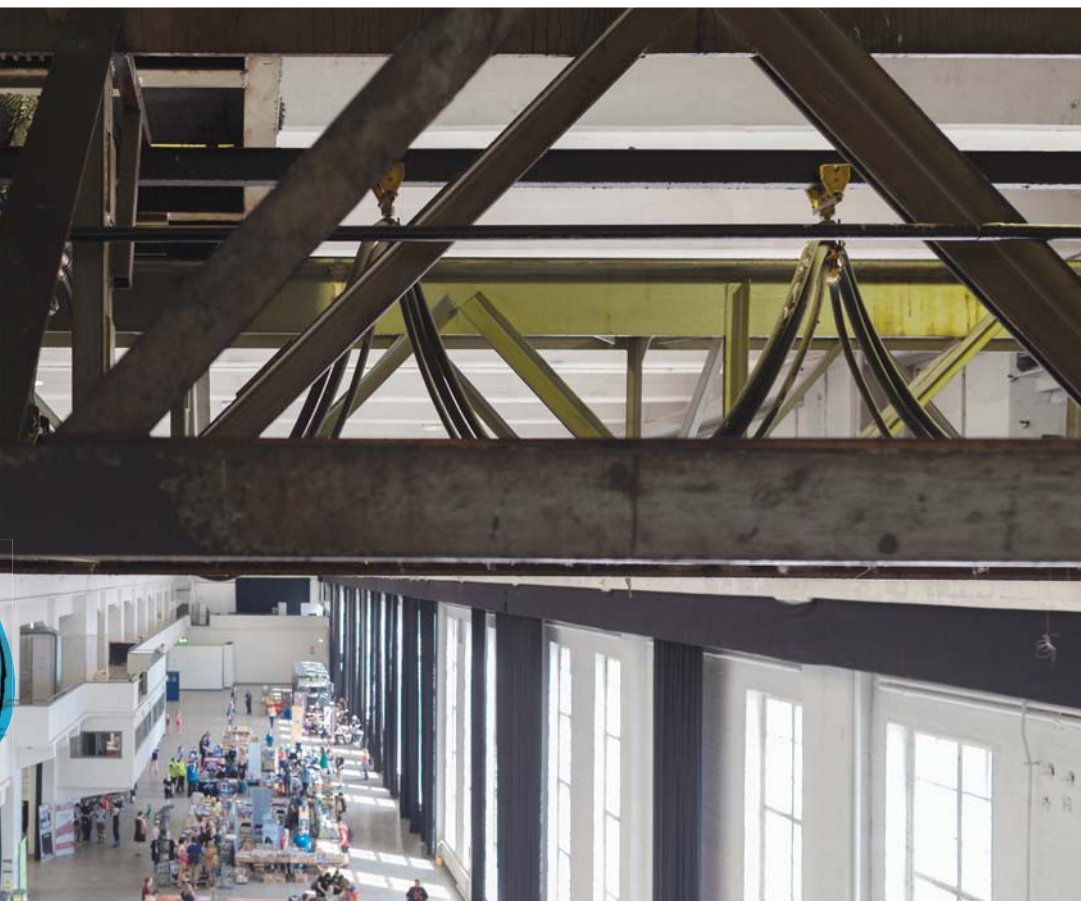

74 արհեստանոցներ

Արհեստանոցները հազեցած են սարքավորումներով և կարող են շահագործվել բոլոր նրանց կողմից, ովքեր առանց իրենց վնասելու կարող են աշխատել դրանցով:

«Մեր նպատակն էր համախմբել մշակույթի ոլորտի մարդկանց, ինչպես նաև նրանց, ովքեր զբաղվում են ատաղձագործությամբ: Այս խմբում ներգրավված մարդիկ ունեին զանազան հետաքրքրություններ, սակայն բոլորն էլ ցանկանում էին փրկել շինությունը:

Եթե ցանկանում եք աջակցել խմբի աշխատանքներին, կարող եք պարզապես մասնակցել նրանց ցանկացած հանդիպման ժամանակ և հարցնել, թե ինչով կարող եք օգնել:

Արհեստանոցում աշխատելու համար պարզապես անհրաժեշտ է ապացուցել, որ կարող եք շահագործել այս սարքավորումները»:

*Էքսկուրսավարի
մեկնաբանություններից*



75¹ | հացի փուռ

**Օրգանական հացի փուռ աշխատեցնելը անկախ մշակույթի դրսևորումներից մեկն է և շահույթ չի հետապնդում:
Բարձրորակ տեղական բաղադրիչներից տնային պայմաններում պատրաստված ապրանքներով շատ շահույթ չես ունենա: Դրա վառ ապացույցը կարող ենք տեսնել Բեռլինում կամ Շվեդիայի գյուղական վայրերում:**

«Մենք արտակարգ գաղափար էինք հղացել՝ բացել օրգանական հացի ու հրուշակեղենի փուռ, որը որպես եկամտի աղբյուր կծառայեր, և ստացված շահույթի մի մասն ուղղել արվեստին և մշակույթին: Երբևէ նման բան չփորձեք. դա չի աշխատում: Մեզ համար արդեն լավ է, եթե փուռը պակասորդով չի փակում տարին:

Այդուհանդերձ, մեր հացը համեղ է: Նման բարձր որակ ապահովելով՝ չենք կարողանում շատ գումար վաստակել: Մեզ մոտ ամեն ինչ ձեռքով են պատրաստում, մենք չունենք ավտոմատ սարքավորումներ, և բաղադրանյութերն էլ էժան չեն»:

Զիգրիդ Նիմեր



«Ես երկար ժամանակ երագում էի այդ մասին: Այն շատ լավ համադրվում է մշակույթի և արհեստների հետ: Մենք օրգանական հաց եք թխում տեղական արտադրության ալյուրից:

Սա մեր առաջին տարին է: Շվեդիայում նման տեսակի հաց արտադրող փոքր ընկերությունն աշխատեցնելը բավական ծախսատար է: Մեր նպատակը, սակայն, շատ գումար վաստակելը չէ: Մենք սիրում ենք լիարժեք կյանքով ապրել և զբաղվել մի բանով, որը մոտ է մեր սրտին, և որին մենք բոլորս՝ այստեղ աշխատողներս, հավատում ենք: Ես իրոք ուրախ եմ, որ փուռը գործում է: Երբ առաջին անգամ սկսեցի այստեղ աշխատել, մի քիչ վախեցած էի: «Տե՛ր Աստված,– մտածում էի ես,– հաստատ սնանկանալու եմ. չեմ կարողանալու ծախսերս փակել»: Իրականում ամեն ինչ ավելի լավ ստացվեց, քան ակնկալում էինք: Այստեղ 400 բնակիչ կա, և մենք կարող ենք գոր-

ծել ամբողջ տարին: Ողջ Դալարենդում մեր հացի փոխ նման մեկ ուրիշը չկա: Մեր թխած հացի որակի արտադրանք տվող ամենամոտ փուռը այստեղից 200 կմ հեռավորության վրա է գտնվում: Այո՛, մենք իսկապես միակն ենք:

Գյոթեբորգում ես իմ սեփական սրճարանն ու օրգանական բանջարանոցն ունեի: Երբ բալիկ ունեցա, գյուղ վերադարձա, այստեղ էլ այս փուռը բացեցի: Սա տուն վերադառնալու լավ պատճառ էր: Այստեղ լավ մթնոլորտ է տիրում. ահա թե ինչու որոշեցի հենց այստեղ գալ:

Շվեդիայում շատերը նշում են, որ գյուղական վայրերում աշխատանք չկա: Բայց եթե կա գաղափար, խիզախություն, էներգիա, դրական դիրքորոշում և նման բաներ, ամեն ինչ ստացվում է: Հույս ունեմ, որ իմ օրինակը կոգեշնչի մարդկանց և կկարողանա ցույց տալ նրանց, որ ամեն ինչ հնարավոր է»:

Սանդրա Օթոնս

76 | Իրանական ընդդիմության գրադարան

Իրանից հազարավոր կիլոմետրեր այն կողմ իր հանգրվանն է գտել ինտելեկտուալ ընդդիմության հարթակը:

Վուկ կրթամշակութային կենտրոնի հիմնադրման օրվանից կենտրոնի վերին հարկը հյուրընկալել է Կենտրոնական Եվրոպայում տեղակայված ամենամեծ իրանական գրադարաններից մեկին: Հայտնի է, որ ռեժիմի փոփոխությունից հետո Իրանում խստացվեց գրաքննությունը: Այս գրադարանում պահվում են իրանական ծագում ունեցող տարագիրների գրած ստեղծագործությունները և ընդհատակյա գրակալությունը:

Հավաքածուն բաղկացած է 5000 գրքից, որոնց հիմնական մասը քաղաքական թեմաներով գրվածքներ են՝ Իրանում տիրող ներկա քաղաքական իրավիճակի մասին: Գրադարան են այցելում ընթերցողներ Սլովակիայից, Գերմանիայից կամ Իտալիայից՝ ակնկալելով ստանալ գրքեր, որոնք անհնար է գտնել այլ գրադարաններում:

پرسه پرواز

پیترا اوانز
پاچپاول: در تحول صنعت نقش دولت
عباس زاهدی
عباس مختیار

همه مردان شاه
استیف کینزر
ترجمه شهریار خواجیان
نشر طغران

Hedayat
The Pearl Cannon
Mazda

سعید سلطانیپور
روشنگران از مودک تا امروز

سعید سلطانیپور
روشنگران از مودک تا امروز

مفت برادر
آلکسیس کیری

کتاب پژوهش کارگری
شماره ۶
بهار ۲۰۰۲
نمایش سازمان

سازمان معاهدات خلق، سازمان تکت مروت تاریخی

نقد و بررسی
حسین شیری
نقد و بررسی کتاب «تاریخ اندیشه‌ها» اثر آیت الله العظمی بروجردی

بهزاد کاظمی
ملی گویان و المساله‌ی دموکراسی

77 | գրախանութ

Փոփ տարածքում նաև գրախանութ կա, որտեղ վաճառվում են այն գրքերը, որոնք դուրս են գրվում գրադարաններից՝ նոր գրքերով փոխարինվելու կամ գրադարանի փակվելու արդյունքում:

«Մենք վաճառում ենք միայն նվիրաբերված գրքեր՝ 1-3 եվրո գների միջակայքում: Մեր գրախանութն արդեն 700 000 գիրք ունի»:

Գրախանութի վաճառող





78 | հեծանիվների արհեստանոց

«Ամեն ինչ պարզ է: Քեզ պարզապես անհրաժեշտ է տարածք, մի քանի հին, կոտրված հեծանիվ, մի քանի գործիք, մեկ կամ երկու կամավոր և վերջ»:

Այստեղ կարող ես սովորել հեծանիվ վերանորոգել: Ամեն ինչ ինքդ ես անում: Չես կարող գալ ու խնդրել, որ հեծանիվդ վերանորոգեն, բայց կարող ես սովորել դա ինքնուրույն անել: Արհեստանոցում աշխատում են կամավորներ, ովքեր օգնում են մարդկանց այդ գործում: Քո շարքից դուրս եկած հեծանիվը կարող ես պահեստում թողնել կամ էլ դրանից քո ցանկությանը ուրիշ հեծանիվ պատրաստել»:

Անդրեա Ալբա



79 | Խոհանոց

Պարտադիր չէ, որ բեմը տարածքի ամենակարևոր մասը լինի:

Չնայած ստուդիաների, գրասենյակների ու բնակելի տարածքի առկայությանը՝ Օգոստոսը կենտրոնում բոլորը նախընտրում են հանդիպել խոհանոցում: Երբեմն այստեղ դասընթացներ են անցկացվում, աշխատանքային հանդիպումներ կամ համոտեսներ:

Խոհանոցը մեծ է՝ բազում դարակներով, գինու շշերով և բաղադրիչներով: Պատերից կախված են զանազան բոյսերի և չիլի պոպոկի կապոցներ, իսկ դարակներին դրված են տնական ձիթապտղի բուսայուղի տակառիկներ:

Մալօջախներն ու խոհանոցային սեղանը տեղադրված են իրար կողքի՝ ճաշասեղանի հարևանությամբ: Դրանք սենյակի հիմնական մասն են, քանի որ հենց դրանց շուրջն են մարդիկ հավաքվում: Մեկը կտրատում է, մյուսը՝ խառնում, երրորդը՝ լվանում և քերում, չորրորդը՝ թխում, մնացածները խորհուրդ են տալիս: Այստեղ սալօջախը բեմահարթակն է, ճաշասեղանը՝ հանդիսատեսը:

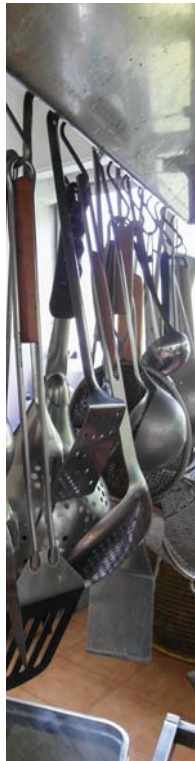



80 | աղմուկ

Միջոցառումները երբեմն աղմկոտ են լինում, ինչն էլ նյարդայնացնում է հարևաններին: Եթե հնարավոր չէ ձայնն իջեցնել, անհրաժեշտ է փորձել համաձայնության գալ հարևանների հետ:

«Ժիլիևա-Ջարյեչիե Ստանիցայի սիբերիի հարևաններ և ընկերներ,

ամռանը մեզ մոտ շատ են բացօթյա մշակութային միջոցառումները, որոնք մարդկանց դրական զգացմունքներ են պարգևում և լավ ժամանցի հնարավորություն են ընձեռում: Դրա հետ մեկտեղ, դժվար է խուսափել գիշերվա աղմուկից:

Ահա թե ինչու ենք գրում ձեզ: Ուզում ենք հայցել ձեր ներողամտությունը, քանի որ ամռան ընթացքում ընդամենը 2 ուիքենդ այստեղ անցկացվելու են ամառային փառատոներ, որոնց ընթացքում հնչելու է երաժշտություն, և լինելու են երեկոյան համերգներ:

Ճիշտ է, մենք մտադիր չենք շատ աղմկել, սակայն երաժշտության ձայնը երբեմն կարող է անցնել թույ-

լատրելիության սահմանը: Ինդորում ենք անմիջապես չզանգահարել ուստիկանություն: Հաջորդ 6-7 շաբաթվա ընթացքում դուք կվայելեք կատարյալ հանգիստ: Մենք կփորձենք խուսափել շատ բարձր երաժշտությունից և չանցնել թույլատրելիության սահմանը: Նախորդ տարիների փորձից հետո մենք որոշեցինք ձեզ նախօրոք գրել և փորձել համաձայնության գալ: Տիաճ է, երբ փառատոնի թեժ պահին ուստիկանությունից «հյուրեր» ես ունենում:

Դուք կարող եք մեզ միանալ: Այս նամակի հետ ձեզ ենք ուղարկում մեր ծրագիրը և միջոցառումներից մեկի անվճար մեկ տոմս»:

Հատված Ժիլիևա-Ջարյեչիե Ստանիցայի՝ հարևաններին ուղղված նամակից



81 | Լույս

Մեր ապահովության համար մենք պետք է կարողանանք հսկել շրջապատը, որպեսզի հետևենք, թե ինչ է կատարվում, և որպեսզի ուրիշներն էլ մեզ տեսնեն:

«Այստեղ շատ մութ է: Երկու տարի առաջ մենք պատուհաններ տեղադրեցինք ռեստորանում: Շենքը քառակուսի կառույց է: Այն մի փոքր խորքում է տեղակայված, և շատերը վախենում են մեզ մոտ գալ, քանի որ չեն տեսնում, թե այստեղ ինչ կա»:

Միա Քրիսթերսդոթեր Նորման



82 | սրճարաններ

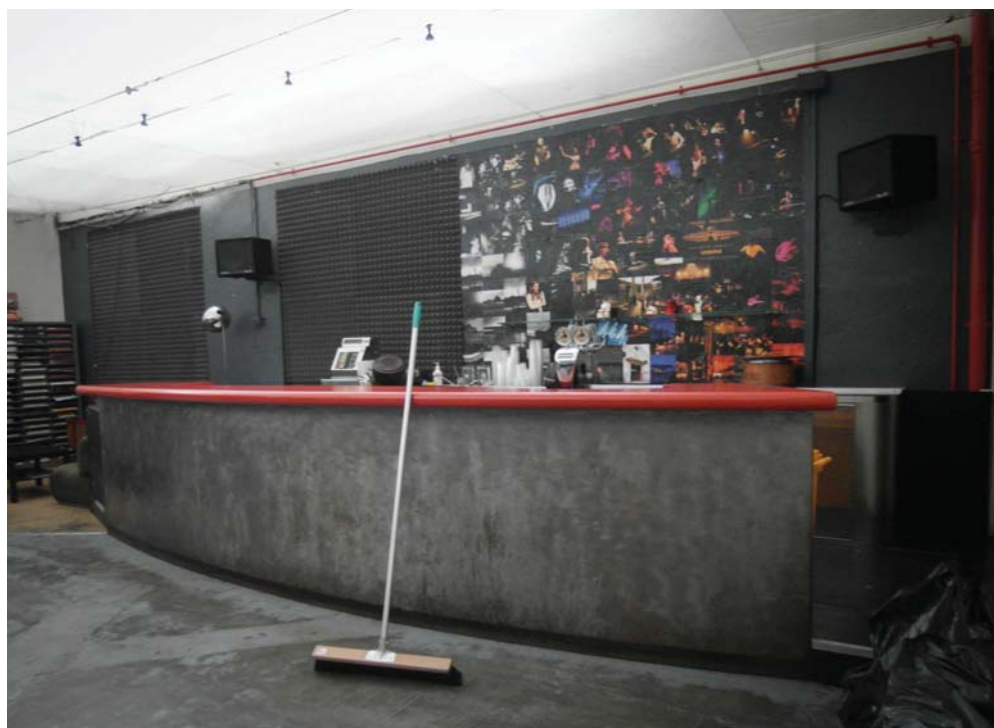

Իստերգոնա, Վերոնա



Աստիկ թատրոն, Ֆարսերուա



Կապելիտեհաս, Հելսինկի



Մելքեգ, Ամստերդամ

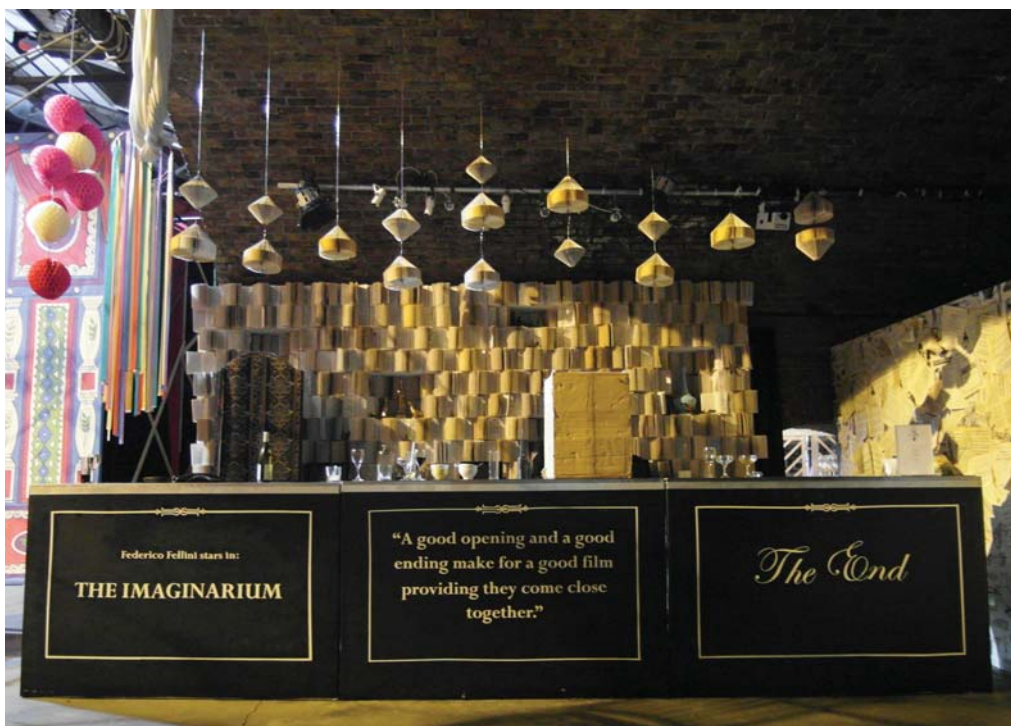

Վիլիզ Աստերգրաստուդ, Լոնդոն



Ղնմ, Բոլոնիա



Բարելիթ ստուդիա, Բուդապեշտ



Մանիֆատուրե Կոո, Լեչե



Մելքվեգ, Ամստերդամ



Կորյանո, Հելսինկի



Լաժնիա Նովա, Կրակով

83 | դատարկ տարածքի վարձակալում

Եթե շուկայի հրապարակը հանրային միջոցառումների համար նախատեսված վարձակալման տարածքներով բավականին մեծ է, կարելի է գտնել մի այնպիսի տարածք, որը կարող է որոշ միջոցառումների անցկացման համար բացարձակապես անօգտագործելի լինել, սակայն կատարելապես հարմար լինել ձեր միջոցառման համար:

«Երբ շենքը լքվեց, ոչ ոք չգիտեր՝ ինչպես շահագործել այս տարածքը: Այն չափազանց մեծ էր, չափազանց նեղ, երկար և այլն: Այս տարի մենք պատրաստվում ենք այն մոտ 170 օրով վարձով տալ:

Այստեղ կարող են կազմակերպվել փոքր տոնավաճառներ, համերգներ, արվեստի ցուցահանդեսներ, նույնիսկ գործարար միջոցառումներ: Մենք այն վարձով ենք տալիս որպես դատարկ տարածք՝ առանց սարքավորումների և տեխնիկական մասնագետների: Դուք կարող այստեղ աշխատեցնել ձեր սեփական սրճարանը՝ ձեր իսկ անձնակազմով:

Ամենասկզբից ընկերությունը սարքավորումներ չունեին և ուղղակի դատարկ տարածք էր վարձով տալիս: Զարմանալիորեն, նույնիսկ այսպիսի տարածքը գտավ իր շահագործողներին:

Միջոցառումներին հետաքրքիր բնույթ է հաղորդում փոփոխվող ան-



ձևակազմը: Մենք այստեղ կազմակերպում ենք Հելսինկիի դիզայնի շաբաթ, ոռք երաժշտության համերգներ, ընտանի կենդանիների շոու: Կա՞ արդյոք մի այնպիսի անձնակազմ, որ կարողանա համակարգել այս բոլոր միջոցառումները: Այս-

տեղ միջոցառում կազմակերպողն իր սեփական աշխատակազմի հետ է գալիս: Սյո կերպ մենք տարբերվում ենք բիզնես կենտրոններից»:

Ստուբա Նիկուլա



84 | Գաշ՝ վարձատրության փոխարեն

Անձնակազմից վճարվում են միայն հսկիչները և մեկ ձայնային տեխնիկ: Մնացածները գործին նվիրված էնտուզիաստներ են: Յուրաքանչյուր ներկայացումից առաջ արվեստագետների համար Գաշկերոյթ է կազմակերպվում:

«Այս խոհանոցը Ինտերգոնայի ամենաաշխույժ տեղն է, մենք այստեղ ենք անցկացնում մեր հանդիպումները: Յուրաքանչյուր համերգային երեկո մենք բոլորս այստեղ Գաշում ենք կամավորների և արվեստագետների հետ միասին: Մենք լավ խոհարար ունենք, ով մեզ համար համեղ Գաշ է պատրաստում: Երեկոն պատշաճ սկսելուց առաջ մենք նաև մի լավ խմում ենք»:

Ադա Արդուինի



85 | ատաղձագործների միավորում

Հետաքրքիր, համարձակ, առաջադեմ կամ սոցիալական մեծ նշանակություն ունեցող նախագծերը կարող են գրավել կամավորներին և մասնագետներին, ովքեր պատրաստ կլինեն անվճար աշխատել հանրության համար:

Արդեն երկու տարի է, ինչ գերմանացի ատաղձագործներ Աքսթըր և Քելլեն մեկնել են հայրենի երկրից դուրս՝ աշխատելու, որպեսզի կարողանան անդամակցել միավորմանը: Նրանք հիմնականում աշխատում են շահույթ չհետապնդող և հանրօգուտ նախագծերի վրա:

«Նրանց ներդրումը մեծ է եղել: Առաջին գործը 2000 թ. արեցին, բայց հետո էլի եկան: Մենք պատշգամբն էինք մեծացնում: Առաջին տարվա ընթացքում մենք 30 կամավոր ունեինք, մեզ նաև օգնում էին մեր միավորման անդամները: Շատ մարդիկ էին ներգրավված:

Ավելի ուշ, երբ մի ուրիշ գործ էինք անում, կարծեմ դա 2005 թ. էր, ամառային ճամբարի ժամանակ, եթե չեմ սխալվում, կամավորներն ընդամենը տասը հոգի էին:

Դա Աքսթի ու Քելլեի համատեղ նախաձեռնությունն էր: Ձմռանը նրանք պլանավորում են, թե ուր են մեկնելու և ինչ գործի համար են ներդնելու իրենց ժամանակը, եռանդն ու պատրաստակամությունը: Այդ տարին մեր ընկերներից մեկը մասնակցել նրանց ձմեռային հան-



դիպմանը և ներկայացրել մեր ծրագրերը: Ճիշտ է, նրանք մի շարք այլ առաջարկներ էլ էին ունեցել, սակայն նախընտրել էին գալ Մտտելկովա»:

Նատաշա Սերեց



86 | **Տարեդարձի տոնակատարու- թյունը փակում է շինարարական ծախսերը**



«Շինարարական ընկերությունում աշխատող մեր ընկերներից մեկը տոնում էր իր ընկերության տասնհինգերորդ տարեդարձը, իսկ մենք տոնում էինք մեր ընկերության տասնամյակը: Նրանք համաձայնեցին վերանորոգել մեր 'սավը' իրենց ընկերության տարեդարձն այդտեղ նշելու պայմանով: Շինարարական աշխատանքները մոտ 2 շաբաթ տևեցին: Ինձ զարմացրել էր այն հանգամանքը, թե որքան արագ կարող են

մարդիկ աշխատել, եթե նպատակ ունեն: Նրանք իրենց տարեդարձը պետք է տոնեին երեք շաբաթից, այդ իսկ պատճառով շտապում էին, քանի որ շահագրգռված էին աշխատանքը ժամանակին ավարտել: Թե՛ շինարարական նորմերի, թե՛ փաստաթղթերի ձևակերպման առումով նրանք պատշաճ աշխատանք կատարեցին»:

Ձինտարս Յիգավլիս

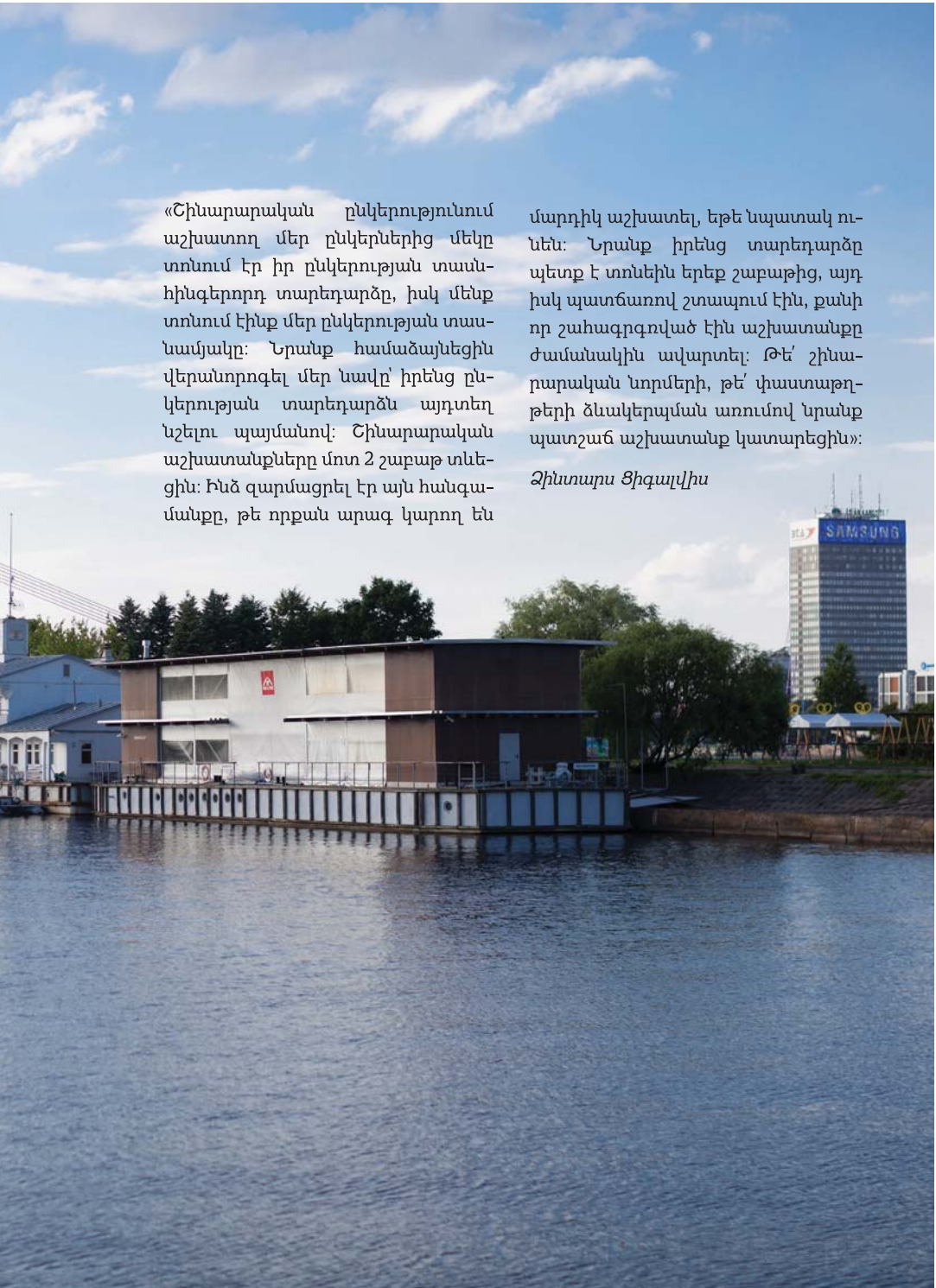

87¹ | տոնավաճառների գորգեր

Տեխնիկական առանձնահատկություններ ունեցող նյութերը ինչպիսիք են հրակայուն կամ ձայնամեկուսիչ նյութերը, սովորաբար էժան չեն լինում: Այդուհանդերձ, այդպիսի նյութեր կարելի է հայթայթել այնպիսի վայրերում, որտեղ դրանք ընդամենը մեկ անգամ են օգտագործվում:

«Երբ առաջին անգամ այստեղ եկանք, մեզ երաժշտական փորձերի համար տեղ էր անհրաժեշտ, քանի որ երաժշտությունը մեր եկամտի հիմնական աղբյուրն էր: Հնչողությունն ահավոր էր, առաստաղը սարսափելի արձագանքում էր, և մենք ստիպված էին լուծում գտնել: Շատ քիչ փող ունեիք ու ստիպված էինք ինքներս մի հնար գտնեիք: Գնացինք տոնավաճառների կազմակերպիչների մոտ և նրանցից գորգեր խնդրեցինք:

Նրանք մեզ անվճար տրամադրեցին գորգեր, քանի որ, միևնույն է, պատրաստվում էին դրանք դեն նետել: Մենք դրանցով առաստաղն ու պատերը երեսպատեցինք: Այժմ ակուստիկական բավականին լավն է, երաժիշտները շատ գոհ են»:

Ադա Արդուիկի

«Մենք բազմաթիվ նյութեր գնելու միջոցներ չունենք: Դրա համար էլ փորձում ենք մեր կարիքներին և անվտանգության կանոններին համապատասխանող որևէ բան գտնել: Մեզ հրակայուն նյութ է հարկավոր:

Մեծ տոնավաճառներին, որտեղ շատ մարդ է լինում, նման նյութերն անհրաժեշտ են: Տոնավաճառների ավարտից հետո, երբ սկսում են ապամոտաժել իրենց տաղավարները, մենք այնտեղ ենք գնում մեր բեռնատար մեքենայով և հավաքում այն ամենը, ինչ նրանք դեն նետած են լինում»:

Կամիլ դը Վիթ

88 | անվճար անձրևանոցներ

Որոշ ընկերություններ տրամադրում են անվճար պլաստիկ պայուսակներ, գրիչներ, նոթատետրեր, սպորտային շապիկներ: Ամեն անգամ, երբ անձրև է գալիս, մեր տպագրատունն անվճար անձրևանոցներ է տրամադրում: Իսկ Լիտվայում հաճախ է անձրև գալիս:



89 | վարկավորում

Պարտքով վերցված ցանկացած առարկա տևական ժամանակի ընթացքում փոխում է տիրոջը:

«Մրճարանում և խոհանոցում տեղադրված սարքավորումը, որը բավականին թանկ արժե, հանրային է: Տեղի իշխանությունները ցանկանում էին ռեստորան աշխատեցնել այն դռնակում, որն իրենք էին վերանորոգել: Ռեստորանը կառուցվեց, բայց մեկ տարի անց նրանք այն դեռ չէին շահագործում:

Նրանք փոխեցին դռնակի հետ կապված իրենց ծրագրերը, և արդյունքում արդեն իսկ գնված սարքավորումները այլևս պետք չէին: Մենք, որ ինքներս էլ վերանորոգման աշխատանքներ էինք կատարում, խնդրեցինք, որ մեզ հանձնեն այդ սարքավորումները: Դրանք ինչ-որ նպատակի ծառայեցնելու համար մենք որոշ փոփոխություններ կատարեցինք»:

Միշել Բե



90 **բազմակի օգտագործման բաժակներ**

Մլովակիայում չորս անկախ մշակութային կենտրոններ սկսեցին գործածել պլաստիկ բաժակներ, որոնք կարելի է լվանալ և բազմիցս օգտագործել: Ընպելիք գնելիս հաճախորդները վճարում են 1 եվրո ավելի, որը ետ են ստանում, երբ բաժակը վերադարձնում են բարմենին:

Նրանք մեծ քանակությամբ բաժակներ պատվիրեցին, ինչի արդյունքում կարողացան գումար խնայել, քանի որ ինչքան շատ է լինում դրանց թիվը, գինն այնքան ավելի ցածր է լինում:



91¹ | զուգարաններ

Մաքրությունը պարտադիր է:

Եթե ամենակեղտոտ տեղը կատարյալ մաքուր է, մնացածն արդեն ինքնաբերաբար կստացվի:

«Մշակույթն ինքնին կարող է կորուստների հանգեցնել: Մենք կազմակերպում ենք հարսանիքներ, միջոցառումներ գործարար կազմակերպությունների համար: Այս պարագայում զուգարանների վիճակը շատ կարևոր է»:

Մարթոն Բաուեր



91²



«Մարդիկ սիրում են պատերին գրություններ թողնել: Մեզ համար խնդիր է զուգարանները մաքուր պահելը, քանի որ, ինչպես գիտենք, գործարար մարդիկ կարևորում են զուգարանների մաքրությունը»:

Թորպեն Ռայթեր

92 | Ուղղորդող լուսավորություն

Ուղղորդող լուսավորությունը ստացվում է լուսարձակի լամպի կեսը ներկելու արդյունքում:





93 պատկերանիշ

Հին իրը, տեղ գրավելով նոր համատեքստում, նոր իմաստ է ձեռք բերում:

«Մեր՝ «Զոդիակ» թիմի անվան առաջին՝ «Z» տառը իրականում Նոկիա սպրանքանիշի նույն «N» տառն է՝ շրջված: Մենք այդ պատկերանիշը աղբամանում ենք գտել»:

Ստուբա Նիկուլա

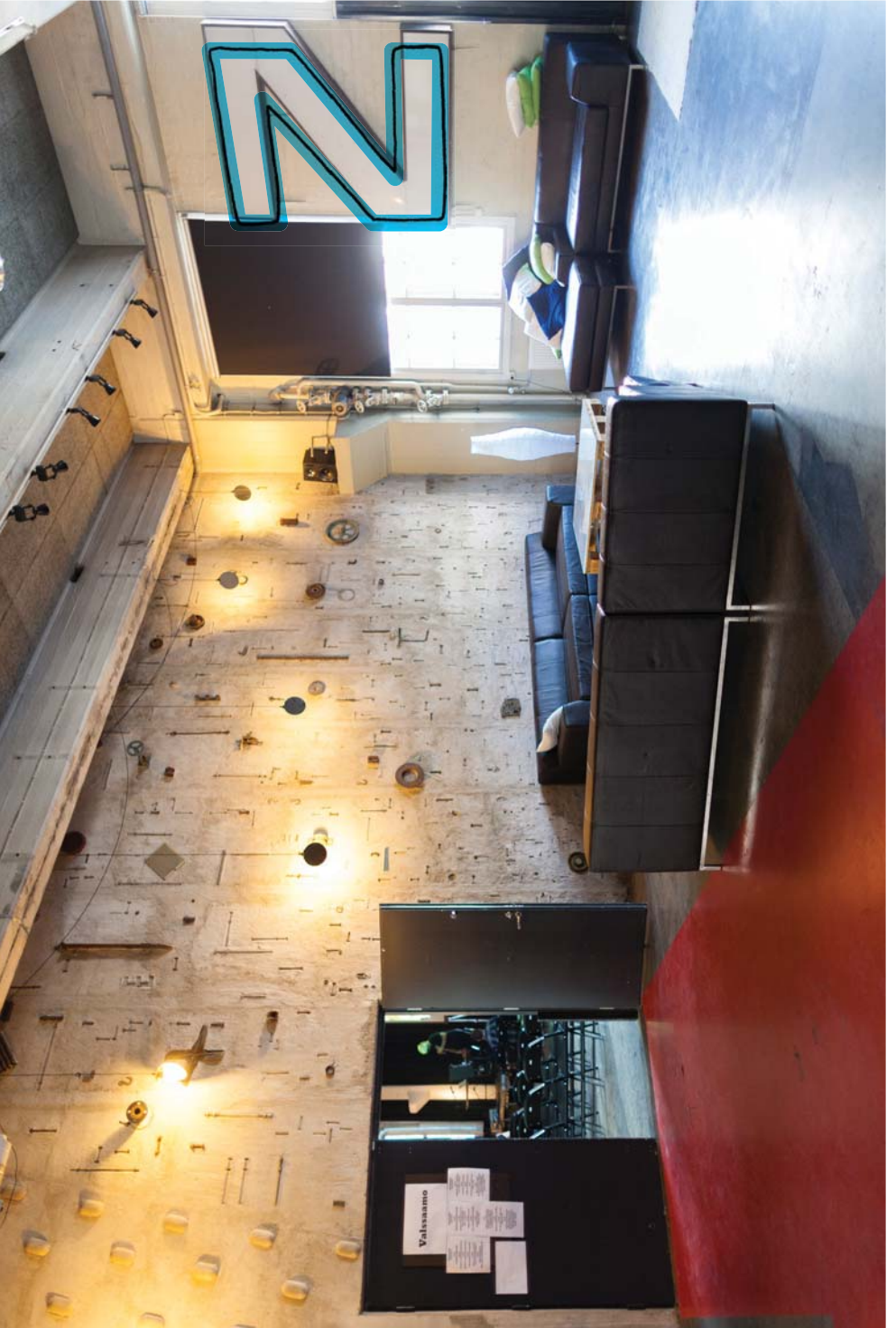

94 | այցեքարտեր

Նոթ Քուայթում այցեքարտերի դարակը վկայում է, որ մարդիկ աշխատում են: Արվեստագետների համար թղթի այդ փոքրիկ կտորը ներկայանալու միջոց է: Նրանցից ոմանք իրենց տաղանդը ցուցադրելու համար նույնիսկ փորձում են այցեքարտերի վրա արվեստի փոքրիկ գործեր պատկերել, մյուսները դրանցով պարզապես իրենց կոնտակտային տվյալներն են թողնում:



95 պատահանների մշակույթ

Նոթ Քուայթի պատահանները միանգամից գրավեցին իմ ուշադրությունը:





96 | Բաց տարածություն

Ոչ մի դուռ կողպված չէ, նույնիսկ այն փոքր սենյակների դռները, որոնք հսկողությունից դուրս են: Սա ստեղծում է վստահության և հանձնառության զգացողություն:

«Գրողը տանի... Ես ինքս դեմ եմ փակ դռներին: Իսկ նրանք անընդհատ ուզում են ամեն ինչ փակել:

Անտոնիոն այստեղ է պահում իր գրքերը: Սպասելով, թե երբ մարդիկ կվերջացնեն իրենց գործը՝ նա այստեղ է անցկացնում երեկոները, զբաղվում է իր դասերով: Միակ խնդիրն այն է, որ շատ երիտասարդների համար սա սիրային ժամադրավայր է: Այսինքն՝ այստեղ շահերի բախում կա»:

Միշել Բե



97 | Խառնաշփոթ

Մշակութային կենտրոններում «մշակութային աղտոտվածության» մակարդակը մեծ է լինում:

«Լիվինգ Անդերգրաունդ աշխատա-
ժողովում սկզբից նեթ մթնոլորտը
հազեցած էր կարևոր նախաձեռնու-
թյունների լիցքերով:

Վերջերս պարտեզի վրա ահագին
աշխատանք է արվել, քանի որ խն-
դիրները շատ էին: Անհրաժեշտ էր
դրամահավաք կազմակերպել, քն-
նարկումների մասնակցել: Բոլոր կող-
մերից լարվածությունը շատ էր, գոր-
ծը խեղդում էր: Նման ժամանակա-
տար աշխատանքը ուժասպառ էր
անում, և այլ բաների համար ոչ էներ-
գիա էր մնում, ոչ էլ ժամանակ: Ամեն
ինչ կարգավորելու կարիք կար:

Աշխատաժողովի մասնակիցները
դրսի մարդիկ են: Նրանք այլ միջա-
վայրից են, մեզ նման հոգսեր չունեն,
դրա շնորհիվ էլ կարող են մեզ օգնել
ամեն ինչ կարգավորելու հարցում:
Նրանց ստեղծած հիմնական կանո-
նակարգն առ այսօր գործում է:
Նրանք իրենց հետ բերեցին եռանդ և
թարմ գաղափարներ:

Մի կողմից՝ խնդիրները լուծում
չստացան, բայց մյուս կողմից՝ հաս-
տատվեց կանոնակարգ, որը մինչև
օրս գործում է»:

Մարեկ Ադամով



98 | մուտք

Մտանիցան տեղակայված է ճանապարհի ետևում, որտեղ երթևեկությունն աշխույժ է: Ճանապարհը քաղաքի կենտրոնն առանձնացնում է արվարձաններից, և այն կարելի է հասել միայն ստորգետնյա անցուղով, ինչն էլ ի սկզբանե խնդիրների տեղիք է տվել:

2005

Մտանիցան 3300 եվրո հավաքեց, և ողջ գումարն ուղղվեց ստորգետնյա անցուղու վերանորոգմանը: 25 մարդ, այդ թվում՝ ճարտարապետներ, գրաֆիկական դիզայներներ, արվեստագետներ, ուսանողներ, մասնակցեցին աշխատաժողովին՝ փորձելով լուծում տալ խնդրին: Արդյունքում ստեղծվեցին դիմակայուն լույսերը, որոնք առ այսօր շահագործվում են, իսկ հավելյալ լուսավորությունն ապահովելու նպատակով տարածքը ներկվեց սպիտակ գույնով, իսկ մուտքերը գունազարդվեցին:

2012

Ստորգետնյա անցուղու ելքի մոտ ներկերի նոր խանութ է տեղակայված: Այստեղ գալուն պես թիմը միանգամից ներդրում կատարեց՝ նպատակ ունենալով և՛ շրջակա մի-

ջավայրը բարեկարգել, և՛ իրենց համար բարի համբավ ձևավորել: Նրանք սպիտակ ներկ նվիրեցին մինչ այդ ամբողջովին գրաֆիտիով ծածկված ստորգետնյա մեկ ուրիշ անցուղու վերանորոգման համար: Կամավորները ներկեցին պատերը և կարգի բերեցին անցուղին: Առայժմ գործերը լավ են գնում:

Ապագան

Ճանապարհի վրայով կամուրջ կառուցելու և ստորգետնյա անցուղին փակելու գաղափարը կարճ կյանք ունեցավ: Պետք չէ ներդրումներ կատարել մի բանի մեջ, որն առանց այդ էլ նորմալ աշխատում է: Բազմաթիվ կարևոր գաղափարներ կան, որոնց դեռ չեն անդրադարձել, կամ որոնք պետք է ի կատար ածվեն:



99 | գեղեցկություն

Գեղեցիկ իրը գնահատելու համար կատարյալ մտավոր ընդունակություններ պետք չեն:

«Սուվիլահտիի մասին հարցազրույցներից մեկի վերնագիրն էր՝ «Մշակութային կենտրոնների Մարիա Շարապովան»: Իրականում նա շատ գեղեցիկ թենիսիստուհի է:

Նա լավագույնը չէ, բայց այնքան բարետես է, որ մամուլն անընդմեջ անդրադառնում է նրան: Ակնհայտ է, որ Տրանս Հոլս Եվրոպա կենտրոնները պարզապես գտնվում են այնպիսի գեղեցիկ վայրերում, որ նույնիսկ վատ լուսանկարիչը կարող է լավ պատկերել դրանք»:

Ստուբա Նիկուլա



100 | մուտք

Ավտոմեքենայի կայանատեղիի և շենքի մուտքի միջև ընկած ճանապարհով քայլելը հաճելի է:

Մուտքի առջևի փողոցն ընդլայնել են: Սա շինությանը ոչ միայն լրջություն և հանդիսավորություն է հաղորդում, այլ նաև հաճելի մթնոլորտ է ստեղծում թատրոնում: Ավելի շատ մարդիկ են մտնում շենք, անցնում ծխողների խմբերի մոտով: Շենքում տրամադրող մթնոլորտ է տիրում, և մենք ներս ենք մտնում լուսավորված սյուների միջով:





101 | **հեծանիվների կանգառ**

Այստեղ հեծանիվների համար նախատեսված կանգառ կա և հանդերձարան: Մշակութային կենտրոնի հիմնական ենթակառուցվածքները սրանք են:

Շենքի մուտքն աչքի է ընկնում պարզությամբ ու գեղեցկությամբ:



102 | Երկու Ֆասադ

Շարաթ է, և արդեն 45 ընդամենը է, ինչ
մենք նստած ենք ծովափին՝ Կապելի-
տեհասի մոտ: Մրճարանի սեղաննե-
րի շուրջ մի քանի հոգի է նստած: Այս
ամբողջ ընթացքում ընդամենը հինգ
հոգի անցավ մեր կողքով:



Մեր դիմաց քնաթաթախ ծովեզրն է,
մարդիկ ուղևորվում են դեպի մետ-
րոյի մոտակա կայարան: Դեպի բակ
տանող ճանապարհը երկար է ու
նեղ: Դահլիճներն ու ստուդիաներն
առանձին մուտքեր ունեն՝ միմյան-
ցից տարբերվող ճակատամասերով:
Մի խոսքով՝ սա մի վառ աշխարհ է:



103 Ֆասադի պատկերասրահ



Մրանք, որ պատուհանների տեսք ունեն, իրականում ապակու ետևում տեղադրված ցուցահանդեսի շրջանակներ են, որոնք տեղադրված են քանդված ուղեկամրջի՝ մեկը չորսի վրա լայնքով սյուների վրա:

Այստեղ կարելի է կազմակերպել յուրահատուկ ծրագրերով ցուցադրություններ, ինչը Լոնդոնում առկա մշակութային առաջարկների բազմազանության համատեքստում առավելություն է:



104 ■ Ժամանակավոր Ֆասադ

Ծանրություն կրող պողպատե կոնստրուկցիան ունենալու է ապակե ֆասադ, որը կհամապատասխանի շենքի ճակատամասի բոլոր պահանջներին՝ ջերմամեկուսացում, ակուստիկա, անվտանգություն: Միակ բանը, որ հարմար չէ, առաջարկվող գինն է:

Հենց որ գինը իջնի, ինչն այնքան էլ հավանական չէ, կամ ավելի շատ գումար ունենան, ապակե ֆասադը կփոխարինեն ռետինե անջրանցիկ բրեզենտով:



105 | գրաֆիտի

Գրաֆիտին կարող է հայտնվել՝ անկախ մեր ցանկությունից: Մի կողմից՝ հնարավոր է հսկողության տակ առնել այն, մյուս կողմից՝ այն կարող է տեղ գտնել այնպիսի վայրերում, որտեղ բոլորը դրա կողմնակիցն են: Այսինքն՝ այն պահանջում է երկկողմանի համաձայնություն, որը տվյալ դեպքում առկա է:

«Տունը երկար ժամանակ գրաֆիտի տուն էին անվանում: Այն իսկապես տպավորիչ տեսք ուներ, շատերին այն դուր էր գալիս, բայց ոմանց՝ ոչ:

Մի քանի տարի շարունակ մենք ընդհանրապես այստեղ գրաֆիտի չէինք թույլատրում, բայց այս տարի, երիտասարդների հետ բավական աշխատանք տանելով և նրանց համար արվեստի դասեր կազմակերպելով, մենք կարողացանք ստեղծել առաջին օրինական գրաֆիտիով ծածկված պատը Գյոթեբորգում: Մենք այն վիշապ ենք անվանում. այն 84 մետրանոց՝ նկարելու համար նախատեսված տարածություն է:

Դա իրոք ուշագրավ է: Մարդիկ այստեղ նկարում են թե՛ ցերեկը, թե՛ գիշերը, և այն օրեցօր փոփոխվում է: Որքան լավն է նկարը, այնքան ավելի երկար է այն մնում պատին»:

Միա Քրիսթերսդոթեր Նորման



106 | հաղորդակցություն գրաֆիտի նկարիչների համայնքի հետ

Գրաֆիտի նկարիչների համայնքը փակ է, քանի որ այն, ինչը նրանք արվեստ են համարում, հանրությունը վանդալիզմ է անվանում: Կառուցողական երկխոսություն ունենալու հնարավորությունները հազվադեպ են: Դրանցից մեկը մասնագիտացված խանութն է:

Այս վայրում է գտնվում Հելսինկիի սակավաթիվ օրինական գրաֆիտի-ով ծածկված պատը: Մոտակայքում ներկերի խանութն է, որը նաև պատկերասրահ է:

«Մենք գրաֆիտիի հետ կապված ինդիո ունեինք: Սուվիլահտին փակ տարածք էր, իսկ այժմ այն բաց է: Մարդիկ նկարում էին շենքերի պատերին, և մեր մտքով անցավ նրանց հատուկ գրաֆիտիի համար նախատեսված տարածք տրամադրել: Դա հրաշալի գաղափար էր:

Իրականում ինդիորը ոչ թե գրաֆիտին էր, այլ այն, թե ով էր պատասխանատու լինելու տարածքի մաքրության համար: Ամեն առավոտ քաղաքացիներից կազմված մեր բրիգադը գնում է այնտեղ՝ մաքրելու թափված աղբն ու ներկամանները: Մոտակա հսկայական աղբամանը գտնվում է 5 մետր հեռավորության վրա, և որոշ մարդիկ ծուլանում են այնտեղ հասնել:

Իրականում դժվար է նման մարդկանց հետ լեզու գտնել, և ցանկալի է ունենալ կապող օղակ, որին կարելի է դիմել ինդիորների դեպքում: Խանութի աշխատակիցն էլ հենց այդ օղակն է»:

Ստուրա Նիկուլա



107 | Խոռոչ

Հուշարձան համարվող Խոռոչը խորհրդանշում է ոչ միայն Մետեկովան ոչնչացնելու փորձը, այլ նաև այն, որ գտնվել են մարդիկ, ովքեր դիմադրել են այդ փորձին: Հենց այդ մարդկանց համար կարևոր է, որ հուշարձանը պահպանի իր ներկայիս տեսքը:

«Երբ քաղաքապետարանի հետ ստորագրվելիք պայմանագիրը պատրաստ էր, որոշում կայացվեց այն չստորագրել, և այս վայրի պատմությունն սկսեց ընթանալ միանգամայն այլ ուղղությամբ: 93 թ. սեպտեմբերին՝ ժամը 9–10–ն ընկած ժամանակահատվածում, մարդիկ լսեցին, թե ինչպես են ժամանում քանդող բրիգադները: Նրանք անմիջապես եկան այստեղ ու պաշտպանեցին շինությունները»:

Յադրանկա Պրոտ



108 պերգոլա

**Առանց ծածկի այն մի պարզ ու նրբակերտ կառույց է:
Երբ ցանկանում են պաշտպանվել արևից կամ անձրևից, քաշում
են ծածկը:**

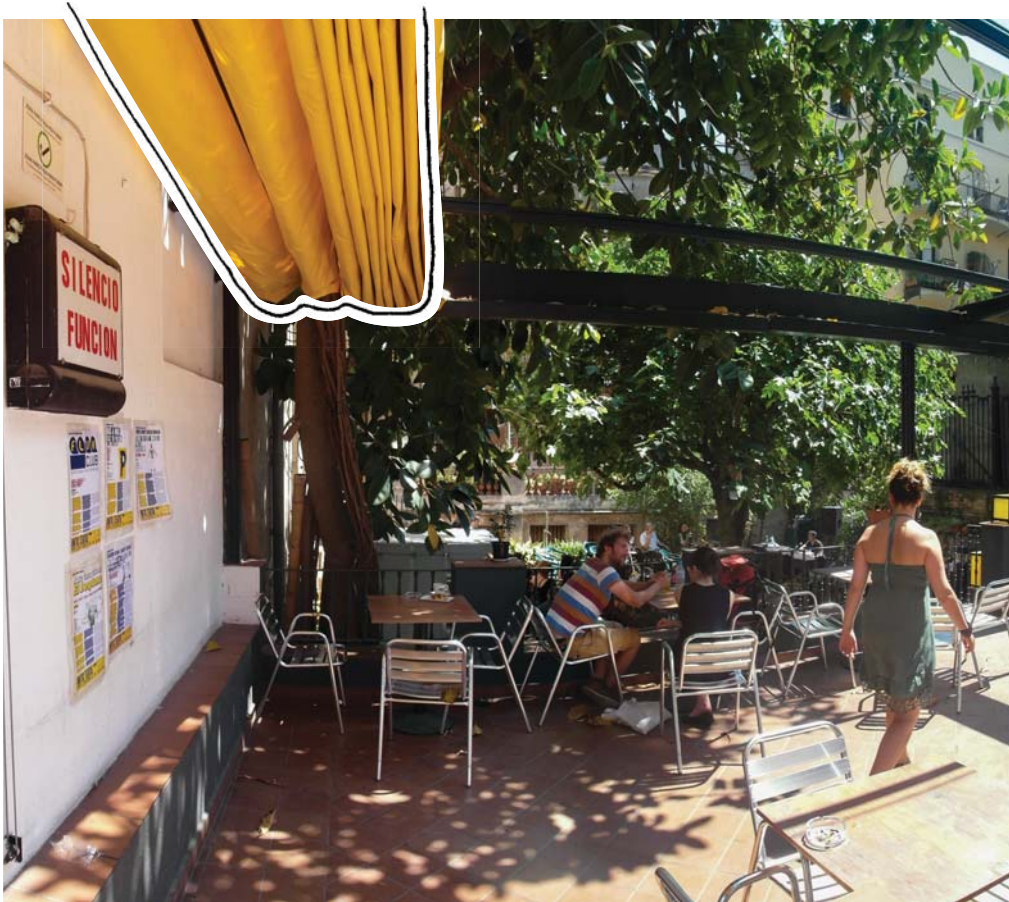



109 Բակ

Անտիկ թատրոնի բակը տեղակայված է զբոսաշրջիկներով լի փողոցներից մի քանի մետր այն կողմ: Այն հաճելի մթնոլորտով մի վառ, փոքրիկ աշխարհ է:





110 | **այգի կտուրի վրա**

Աղյուսների, ակոսավոր երկաթի, բետոնի և ասֆալտի մեջ, որտեղ առկա են մոխրագույնի բոլոր երանգները, գույների սպեկտրը համալրում է տանիքի վրա տեղակայված փոքրիկ այգին: Գարուն թե աշուն այն կենտրոնի բոլոր այցելուների հանդիպման հիմնական վայրն է:





111 | **հնարավորություններով պատշգամբ**

Հին շինությունները հաճախ թաքցնում են թվացյալ անհմաստ ազատ տարածքներ, ինչպիսիք, օրինակ, կցակառույցներն են:

Առաջին հայացքից սա նվազ հնարավորություններ ունեցող տարածք է: Երկրորդ հայացքից՝ այն հանգամանքը, որ տարածքը չի կարող օգտագործվել գործնական նպատակներով, հնարավորություն է ընձեռում այն շահագործել ժամանցի, ծխելու, հանգստանալու, քնելու, թատերական ներկայացումների, ընթերցանության, աշխատաժողովների, երեկոյթների նպատակով: Այստեղ կան հատվածներ, որոնք ոչ ոք չի կարող մատնանշել նախագծի վրա, բայց որտեղ բոլորը հանդիպում են ճաշի ընդմիջման ժամանակ:

Տանիքը երեք կողմից հենց իր շենքով է պատսպարված, մյուս կողմից՝ հարևան շենքով: Մա հնարավորություն է ընձեռում ամառվա երեկոներին միջոցառումներ կազմակերպել: Ծրագրի առաջին նորաբնակը մուտքի մոտ տեղադրված մոխրամանն է:



112 | գովազդի տանիքին

Պետք չէ շինարարության համար օգտագործել էժան շինանյութ, եթե հովանավորը վճարունակ է:

Երկրորդ Ա38 նավի տանիքի կառուցման հովանավորը հեռախոսակապի մի ընկերություն էր, որին արտաքննապես բոլորը զուգորդում են վարդագույնի հետ: Ընկերությունն այնքան հայտնի է, որ նույնիսկ անհրաժեշտություն չկա նշել նրա անունը. բավական է պարզապես մի հայացք նետել նստարաններին և հատակի նախշերին, և պարզ կլինի, թե ով է նվիրատուն:





113 | այգի տանիքի վրա

Խանդավառ պարտիզայանը կարող է իր բույսերն աճեցնել նույնիսկ ութերորդ հարկում ծովից անընդմեջ փչող քամու տակ:

«Երկու տարի առաջ վարձակալներից մի քանիսն այցելեցին մեր գրասենյակ՝ հարցնելով, թե կարող ենք արդյոք այնպես անել, որ տանիքի վրա այգի լինի: Ահա թե ինչ կարողացանք անել՝ նրանց համար: Խնդիրն այն է, որ այգին չի կարող չափազանց ծանր լինել, և երբեմն այստեղ շատ ուժեղ քամի է փչում: Նրանք իրականում պետք է ընտրեն այնպիսի բույսեր, որոնք կկարողանան գոյատևել նման պայմաններում»:

Ստուբա Նիկոլա





114 | Կանաչապատ տանիք

Ջերմամեկուսացում, անձրևաջրերի կլանում, հանգրվանելու տեղ

Ուֆա ֆաբրիկայի տարածքում շրջագայելիս նկատում ես շրջակա միջավայրին առնչվող շինարարական լուծումներ տալու փորձեր:

«Ամռանը՝ արևոտ եղանակին, ձյութապատ կտուրը կարող է տաքանալ մինչև 50 աստիճան: Հողածածկ տանիքն այն նվազեցնում է՝ մինչև 25–35 աստիճան: Այսպիսով՝ շինության սենյակներում զով է, և օդորակիչների անհրաժեշտությունն չկա:

Մեր տանիքին անձրևաջուր կլանող մոտավորապես 10 աստիճան է հող կա: Նախկինում մեզ մոտ խնդիրներ էին լինում, քանի որ ջուրը չէր հասցնում բավականաչափ արագ դեպի գետը հոսել, այն կոյուղուց դուրս էր հորդում: Ոչ միայն գործարանը, այլ նաև փողոցները ողողվում էին ջրով: Կանաչապատ տանիքների տեղադրումից հետո նման խնդիր այլևս չենք ունեցել: Ջրի առաջին հորձանքը հոսում է դեպի կանաչապատ տանիքը, որտեղ ջուրը գոլորշիանում է, ինչն էլ զովացնում է տարածքը: Էներգիան վերցվում է ներքևում գտնվող սենյակից: Սա օդափոխության հիմնալի, ոչ էներգատար համակարգ է: Այստեղ շատ լավ միկրոկլիմա ունենք, քանի որ փոշին էլ ֆիլտրվում է օդից:

Կշիռը կախված է հիմնանյութից: Այսպես, օրինակ, ջրով հագեցած հողի մեկ քառակուսի մետրը կշռում է 16 կգ: Մենք գործածում ենք ավելի թեթև հիմնանյութ, որի մեկ քառակուսի մետրը կշռում է 6.5 կգ, այսինքն՝ դրա կեսից ավելին:

Կանաչապատ տանիքը չպետք է միահարթ լինի: Մեր տանիքը 25 աստիճան թեքություն ունի, այստեղ խնդիր չկա: 45 աստիճանի դեպքում այն խնամելը դժվարանում է և թանկանում: Կանաչապատման նպատակների համար 25 աստիճանը սահմանային թույլատրելին է:

80–ական թվականներին Բեռլինում ծրագիր էր գործում, որն աջակցում էր կանաչապատ տանիքների կառուցմանը, և տանիքների հիմնական մասի շինարարությունը ֆինանսավորում էր կառավարությունը: Բեռլինը ցանկանում էր, որ հորդառատ անձրևի կեղտաջրերը չլցվեն գետը: Նրանք ստիպված էին կառուցել հսկայական մեծ սրահներ՝ մեծ բետոնե նկուղներով, որոնց շինարարությունը երկու անգամ ավելի թանկ էր, քան կանաչապատ տանիքներ տեղադրելը:

Վերներ Վիարթալա



115 | գյուղատնտեսություն

Ձիթենիների պուրակը մշակութային կենտրոնի անքակտելի մասն է: Գյուղական վայրում ժամանակը դանդաղ է անցնում:

«Մեր հողակտորը բլրի մի փոքրիկ մասն է: Մենք ենք այն գնել: Այստեղ 350 ծառ կա: Ծառերը խնամքի կարիք ունեն տարին բոլոր և ամեն օր: Դժվար չէ, հեշտ է: Ուղղակի աշխատել է պետք: Ձիթապտղի առատ բերք ունենալու համար անհրաժեշտ է այգին պատշաճ կերպով մշակել՝ կտրել ճյուղերը, հողը փխրեցնել ու գոմաղբով պարարտացնել: Պետք չէ թունավորել միջատներին: Ծովի մակերևույթից 600 մետր բարձրության վրա

չկան այնպիսի միջատներ, որոնք վնաս կհասցնեն ձիթենիներին: Այստեղ ամեն ինչ օրգանական է, և ձիթենիներին ոչինչ չի սպառնում:

Ձիթապտուղների 2000 տարբեր տեսակ կա՝ կարմիր, սև, կանաչ: Մեզ մոտ կանաչ տեսակն է: Մեծ ձիթապտուղներից հիմնականում ձեթ չեն ստանում, իսկ փոքրերը պիտանի են»:

Էնրիկո Բլասի



«Նոյեմբերին, երբ ձիթապտուղ քաղելու ժամանակն է, մենք հրավիրում ենք ցանկացողներին՝ միանալ մեզ շաբաթ և կիրակի օրերին: Սովորաբար մեկ առավոտը բավականեցնում է աշխատանքն ավարտին հասցնելու համար: Այնուհետև միասին խորոված ենք անում ու վայելում: Կեսօրին գնում ենք ձիթհանք՝ նայելու, թե ինչպես են ձիթապտուղները ճզմում, ու մեզ հետ թարմ ձեթ ենք տանում տուն՝ այդ օրվա ընթրիքը դրանով պատրաստելու համար: Կիրակի օրը տարածքում մի փոքր շրջագայություն ենք անցկացնում, գնում ենք մոտակա լիճ կամ այցելում Հոռմեական ժամանակներից պահպանված կառույցի ավերակներ: Այնուհետև ճաշակում ենք տեղի խոհանոցի խորտիկներն ու համտեսում ձեթի տեսականին:

Մեզ կարող են միանալ բոլորը: Մարդիկ վճարում են՝ մեզ մոտ հյուրընկալվելու, ուտելիքի և փոխադրամիջոցի համար: Հատկապես գոհ են լինում երեխաներ ունեցող ընտանիքները: Երեխաներն այգում կարող են խաղալ, թավալվել խոտերի մեջ, մագլցել: Գյուղացիներից եթե հարցնեք, կասեն, որ մեկ օրվա ընթացքում քաղել են 100 կիլոգրամ ձիթապտուղ ու դրանից 20 լիտր ձեթ են ստացել: Երբ մենք ենք գալիս ձիթապտուղ հավաքելու, խմբում լինում է 10-15 մարդ: Օրվա ավարտին մենք մեր քաղած ձիթապտուղը ձիթհանք ենք տանում: Ճանապարհը զառիթափ է, և մենք դանդաղ ենք առաջ գնում»:

Պառլա Միսնի

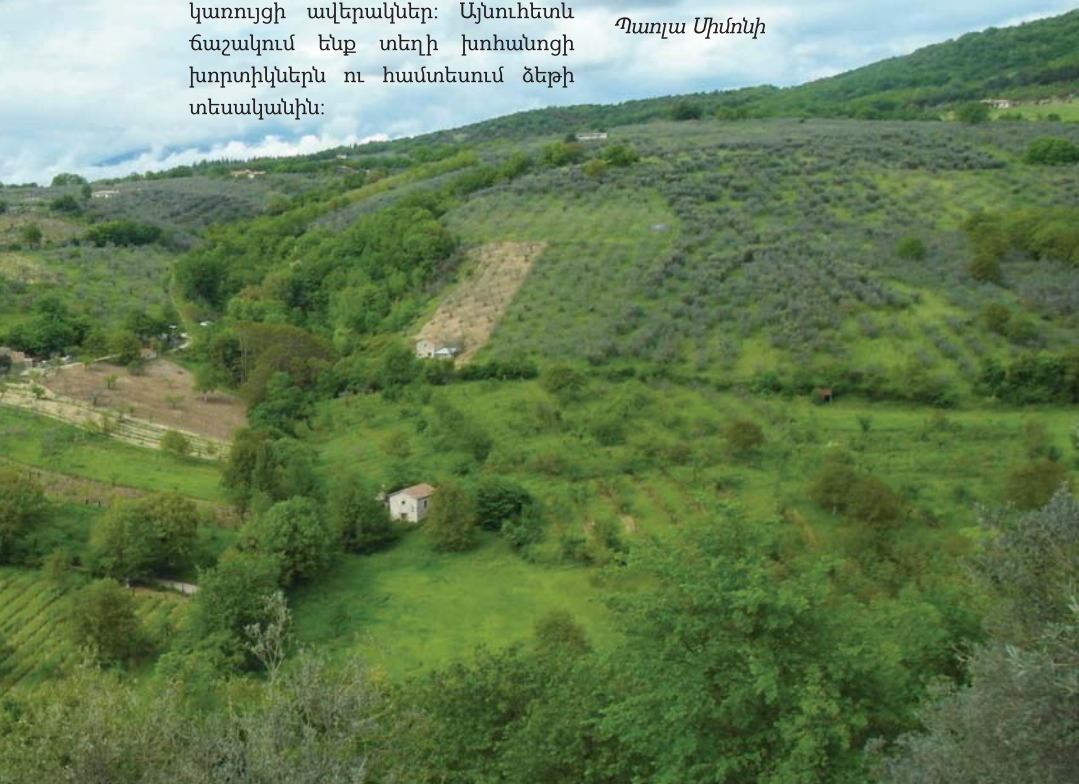

116 ասֆալտե տարածք

Ասֆալտապատ հարթակը կազմում է համալիրի հիմնական մասը: Ամռանն այստեղ անցկացվում են փառատոներ, և այստեղ վրաններ են խփվում: Աշխատանքը հեշտացնելու նպատակով գետնի վրա գծապատկերային նշաններով մատնանշվում է, թե որտեղ և ինչ խորությամբ պետք է ամրացվեն վրանները:

«Այստեղ ծառեր կային, բայց հողն աղտոտված էր թունավոր նյութերով՝ ասբեստով, կրեոզոտով ու ցիանիդով: Այստեղից 57 տոննա հող դուրս հանվեց, ծառերն արմատախիլ արվեցին: Ահա թե ինչու այժմ այստեղ ամեն ինչ ասֆալտապատ է:

Այս գունանշումներն իրականում ուղղորդիչ դեր են կատարում: Երբ փառատոնի մասնակիցները ծանր առարկաներ և սեպեր են տեղադրում, ուղղորդող համակարգն օգնում է նրանց՝ չվնասել որևէ սանտեխնիկական խողովակ կամ էլեկտրական մալուխ: Սպիտակ գույնը մատնանշում է, որ թույլատրելիության սահմանը 50 սանտիմետրն է, մոխրագույնը՝ 120–ը, իսկ դեղինը՝ 30–ը: Կարմիրը գրոյի նշանն է»:

Ստորա Նիկուլա





117 | Բաց տարածք

Այն համալիրները, որոնք սկզբնական շրջանում ձևավորել էին որպես մեկ արտադրամաս, վերակառուցումից հետո բաժանվեցին ավելի փոքր հիմնարկությունների: Ցանկապատը հանեցին, ներսի տարածքը դարձրեցին հանրային, և նախկին գործարանը վերածվեց քաղաքի մի մասի:

«Մեր խնդիրը ոչ միայն շենքերը վերանորոգելն ու բնակեցնելն է, այլ նաև ողջ տարածքը քաղաքի բնակչության համար բացելը: Այսօրինակ գործարանները նախատեսված են եղել որպես փակ տարածքներ, իսկ այժմ դրանք քաղաքի մի մասն են կազմում:

Ո՞ր ցանկապատներից է հնարավոր ձերբազատվել: Արդյո՞ք կարող ենք ինչ-որ մուտքեր բացել: Բացօթյա տարածքը հատկացված է միջոցառումների զբոսայգուն: Նույնիսկ բացօթյա միջոցառումները պետք է ունենան տարհանման ելքեր, ուրեմն միջոցառումը չի կարելի անցկացնել գործարանի փակ բակում:

Մեր նպատակն է ոչ թե մեկ վայր, այլ Հելսինկիի մի ամբողջ շրջան զարգացնելը: Այստեղ եկող մարդկանց չի հետաքրքրում՝ որտեղ է սկսվում մեր տարածքը, իսկ որտեղ՝ քաղաքինը: Նրանք պարզապես վայելում են քաղաքը»:

Ստուրա Նիկուլա



118 | տեսանելիություն և անվտանգություն

Մեր անվտանգությունն ապահովելու համար մենք պետք է կարողանանք հսկել շրջակա միջավայրը, որպեսզի հետևենք, թե ինչ է կատարվում մեր շուրջը:

Մտանիցայի ետևում գտնվող գրուսայգու հետ կապված խնդիրներ կային: Այժմ այն ցանկապատված է, սակայն դա դեռ բարբարոսներին ետ չի պահում: Երեկոները, երբ լավ մթնում էր, որոշ մարդիկ հավաքվում էին ծառերի տակ, խմում, ավերածություններ անում ու աղտոտում շուրջբոլորը: Անհասանելի բարձրության վրա անցկացված լույսերն օգնում են տարածքում որոշ չափով հսկողություն ապահովել:

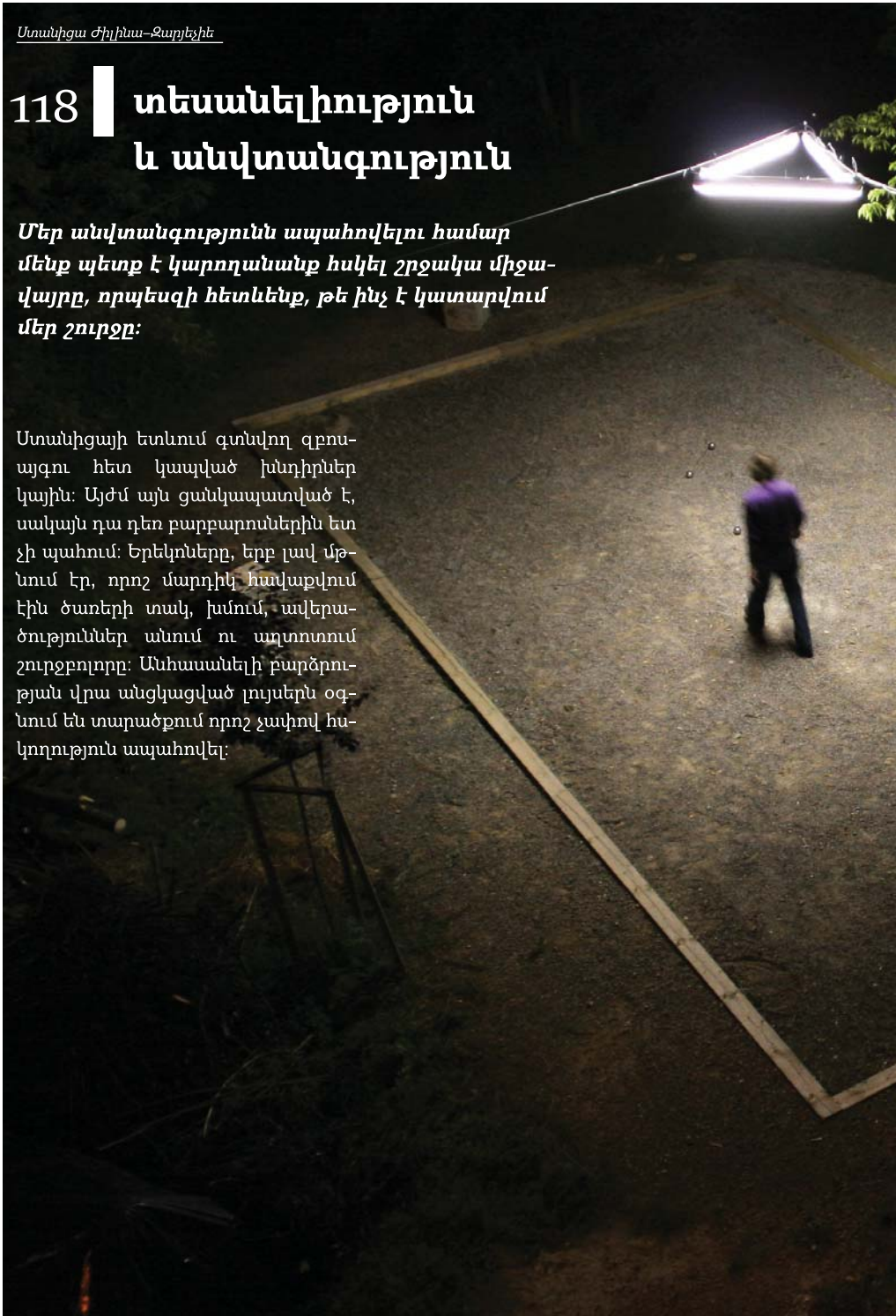



119 | զարգացող տարածք

Յուրաքանչյուր տեղական իշխանության մարմին իր տրամադրության տակ ունի քաղաքային պլանավորման գործիքներ, որոնք կարող են կիրառվել քաղաքի զարգացման հեռանկարները ծրագրելիս: Եթե նախագիծը բավարար կերպով չի սահմանում, թե ինչպես է շահագործվելու կենտրոնին հարակից տարածքը, կամ սխալ սահմանում է տալիս, կարելի է մեկ ուրիշ նախագիծ առաջադրել: Կարևոր է ճիշտ գործառույթներ հատկացնել տվյալ տարածքին, ցույց տալ, թե որքան լավ էք ծանոթ դրան և որքան լավ էք կարողանում կողմնորոշվել:

«Քաղաքը գետից բավականին հեռու է: Ծրագրվում է Ռյոդա Շթենից մինչև այստեղ՝ ամբողջ Գյոթեբորգի երկայնքով, գետափկյա մի տարածք կառուցել: Համաձայն քաղաքի հատակագծի՝ քաղաքն այստեղ է ավարտվում, և Ռյոդա Շթենը քաղաքի սահմաններից դուրս է ընկնում: Տխուր է, որ աշխատանքները տարվում են քաղաքի հին նախագծի համաձայն:

Անցյալ շաբաթ մի տարօրինակ բան տեղի ունեցավ: Գյոթեբորգ ժամանած շքեղ զբոսանավները չէին կարողանում քաղաք մուտք գործել, քանի որ կամուրջը չափազանց ցածր էր: Նրանք սկսեցին նավամատույց փնտրել: Ստիպված եղան նավերն այստեղ թողնել: Եթե մենք մեր սեփական ծրագիրն ունենայինք, նման բան երբևէ տեղի չէր ունենա: Իսկ այժմ վտանգ կա, որ այստեղ նավեր կհանգրվանեն: Այդ իսկ պատճառով ես ցանկանում եմ այնպիսի նախա-

գիծ ունենալ, որը ճիշտ նպատակների կծառայի»:

Ռյոդա Շթեն կենտրոնի հրավերով «Ստելլթ» նախագիծը իրականացրեց «Ջրերի փորձարկում» ծրագիրը, որի մշակման և զարգացման արդյունքում պարզ դարձավ, թե գործնական ինչ հնարավորություններ և տարբերակներ կային այն մասին, թե ինչպիսի տեսք պետք է ունենա Ռյոդա Շթենը շրջապատող տարածքը, որպեսզի համահունչ լինի տեղի բնակիչների ու այցելուների ցանկություններին ու պատկերացումներին:

«Մենք չենք ցանկանում շենքերով շրջապատված լինել: Մենք ուզում ենք ինչ-որ բան ինքներս կառուցել: Մենք չենք ցանկանում, որ այստեղ գրասենյակներ կամ շքեղ առանձնատներ լինեն: Մենք ցանկանում ենք հսկողություն ունենալ տարածքի վրա, շահագործել այն, ինչպես արել ենք վերջին 20 տարվա ընթաց-



քում: Մենք ցանկանում ենք այստեղ հյուրընկալել փառատոներ և այնպիսի միջոցառումներ, որոնք մարդկանց դուր կգան: Այդ առումով «Ստեյթ»-ի նախագիծը թե՛ հաջողված կարելի է համարել, թե՛ ձախողված: Մարդիկ եկել են այստեղ՝ կառուցելու նպատակով: Ըստ նախագծի՝ տարածքը մի մեծ խաղահրապա-

րակի նման պետք է լինի. այն իսկապես հոյակապ է՝ մշակութային, կրթական: Դա բնավ չի նշանակում, թե մեզ շինանյութեր են հարկավոր: Մեզ մի տեղ է հարկավոր, որտեղ մարդիկ կարող են գալ և անել այն, ինչ ուզում են»:

Միա Քրիսթերսդոթեր Նորման

120¹ | ցանկապատներ

Ցանկապատային միջնորմները հնարավորություն են ընձեռում տարածքները պարզ և արագ նախագծել՝ բազմաքանակ այցելուների տեղաշարժն ուղղորդելու համար:



120²

**Ժամանակավոր պահանջները կարող են բավարարվել
ժամանակավոր լուծումներով:**



121 | ազատ դաշտ

Մանիֆատուրե Կնուսի տարածքն այնքան էլ արտասովոր չէ, որ մարդիկ կարողանան պատկերացում կազմել, թե ինչպիսի արտառոց կյանքով են ապրում նրա բնակիչները: Այն լայնարձակ է և բաց, իսկ մնացածն արդեն կարգուկանոնի հարց է:

«Այս տարածքը մերն է արդեն 5-6 ամիս: Մենք աշխատում ենք անվճար հանրային զբոսավայր և այգի ստեղծելու նախագծի վրա: Կնոսն իրենից անորոշություն ներկայացնող տարածք է: Դա նշանակում է, որ այստեղ բացակայում է համակարգումը, ուղղվածությունը, ինչպես նաև չկա տարածքը ղեկավարող խումբ: Նման տեղում բոլորը կարող են անել այն, ինչ ճիշտ են համարում,

և դրա հետ մեկտեղ՝ շփվել ուրիշների հետ: Միայն մեկ կանոն է գործում այստեղ. ով հանդես է գալիս նախաձեռնությամբ, ինքն էլ ի կատար է ածում այն: Ինչպես տեսնում եք, տարածքը նախատեսված է ինքնաբուխ որոշումների, հայտնագործությունների համար: Մեր ուզածն էլ հենց այդ է»:

Միշել Բե





122 արվեստն ընդդեմ ստեղծագործ աշխատանքի

Պաշտոնական մշակույթն ընդդեմ անկախ մշակույթի (անկախ դիտանկյունից)

Սկզբում քաղաքի մի ողջ թաղամաս բանակին էր պատկանում: Բանակի մեկնումից հետո քաղաքը բաժանվեց երկու մասի, որոնցից մեկը ենթարկվում է պետական կառավարման: Մշակույթի նախարարությունը ներդրումներ է անում պետական մշակույթը ներկայացնող հաստատություններում՝ կառուցելով նոր շենքեր և ստեղծելով նոր հաստատություններ:

Քաղաքի մյուս մասը գտնվում է տեղական ինքնակառավարման մարմինների ենթակայության ներքո: Այստեղ կարող եք հանդիպել փոքր կազմակերպությունների, արվեստագետների, ինքնավար և անկախ մշակութային հաստատությունների:

Նրանց սահմանագատող գիծը համարյա աննշան է:

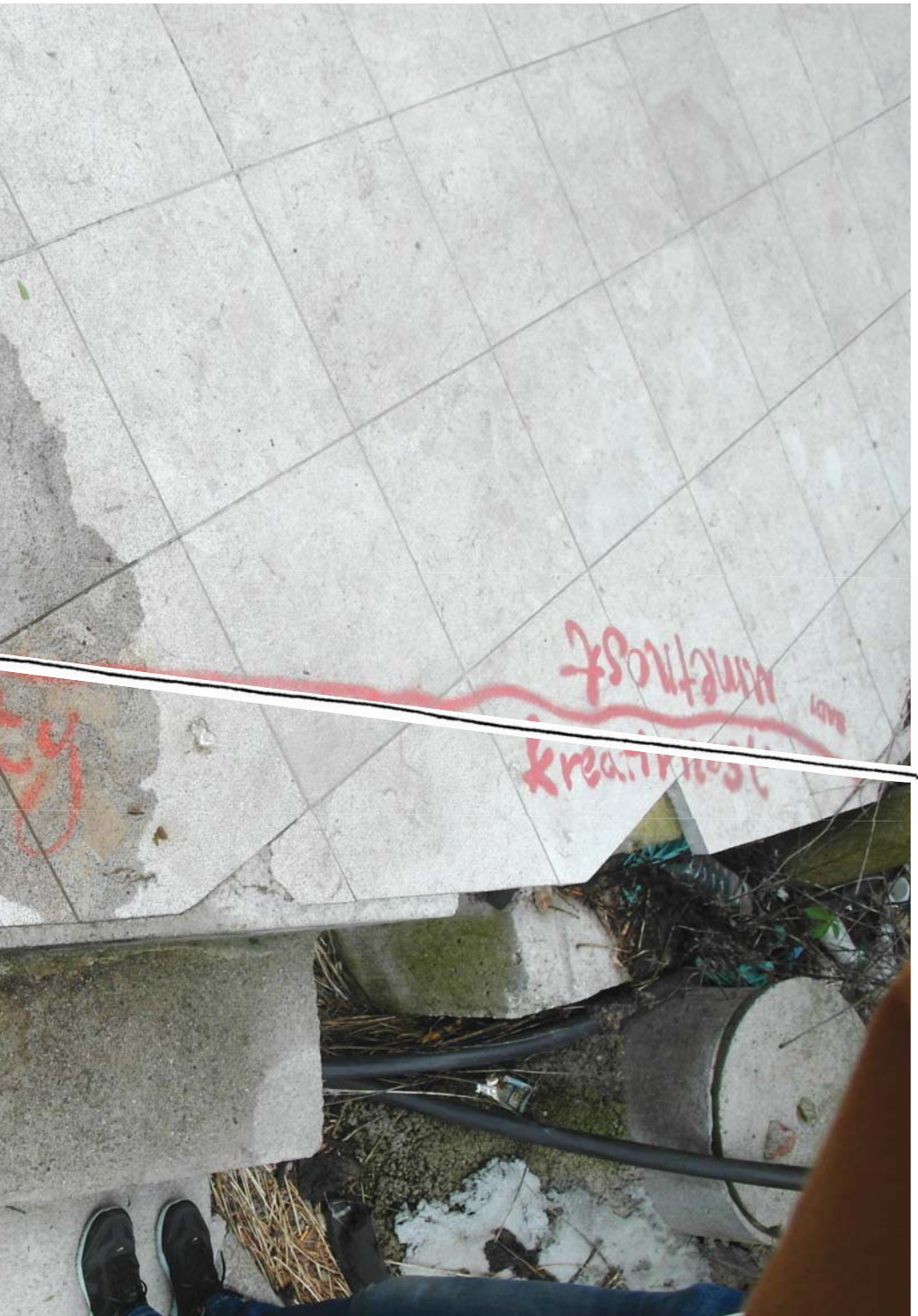

123 | վերջ

Կենտրոնն ավելի լավ ժամանակների է ականատես եղել: Պոլիմերը դադարել է Տրանս Հոլս Եվրոպայի անդամ լինելուց, գործերն ավելի դանդաղ են ընթանում, յուրաքանչյուր մասնակից արդեն ունի իր սեփական նախագիծը: Ես տեսնում եմ, որ սրա վերջը հեռու չէ:

«Ապագա չկա: Շենքն էլ արդեն ապագա չունի: Միգուցե ուրիշները կարողանան շարունակել այս գործը մեկ ուրիշ տեղում. չէ՞ որ գաղափարներ միշտ էլ լինում են:

Շենքի սեփականատիրոջն արդեն չի հետաքրքրում, թե այստեղ ինչ է տեղի ունենում: Չեմ հասկանում, թե ինչու է նման վիճակում պահում կենտրոնը: Ենթադրում եմ, որ հարմար պահի է սպասում՝ այն քանդելու և դրա տեղում այլ բան կառուցելու համար:

Չեմ կարծում, թե հնարավոր է այն վերանորոգել: Չգիտեմ էլ՝ դա ինձ տխրեցնո՞ւմ է, թե՞ ոչ: Միգուցե լավն էլ հենց դա է, ու մեր բախտը բերել է:

Տանտիրոջ հետ կնքած եռամսյա պայմանագիրն ինչ-որ չափով թույլ է տալիս, որ քեզ ազատ զգաս, քանի որ պարտավորված չես այստեղ մնալ: Միգուցե ձախողումն այնքա՞ն էլ ողբերգական չէ, և մեկ ուրիշ տեղում կարելի է մի նոր բան սկսել»:

Թանել Սասար

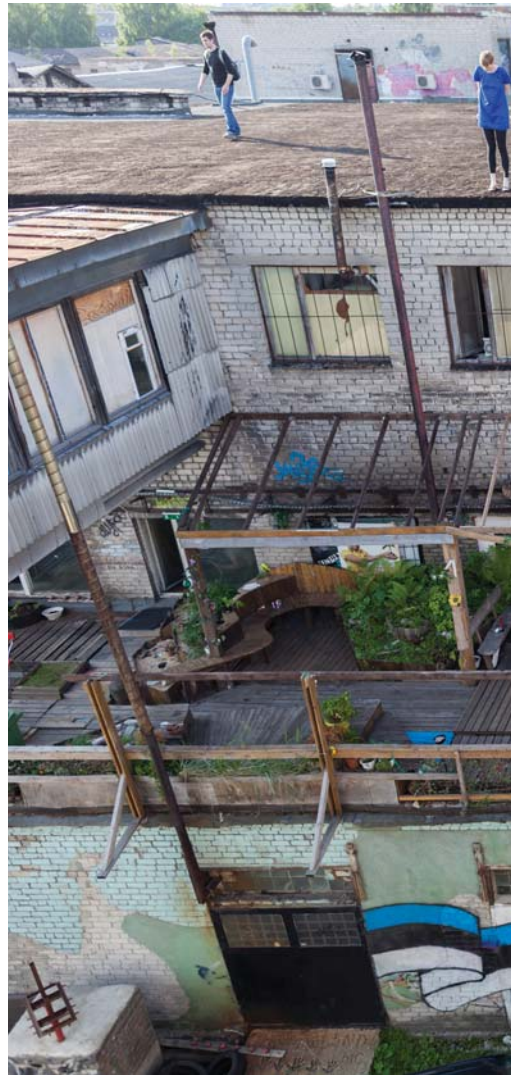



Հրատարակվել է 2014 թ.:

Առաջին հրատարակություն, 700 օրինակ:

Հրատարակիչ՝

Truc sphérique,

Ստանիցա Ժիլինա-Ջարեչիյե,

www.stanica.sk

Տպված և կարված է

i+i print spol s.r.o.-ի կողմից:

Տեքստերի հեղինակ և խմբագիր՝

Փեթեր Լենի

Գրաֆիկական ձևավորողներ՝

Մարսել Բենչիկ

Պետեր Լիշկա

Ֆոտոխմբագիր՝

Պետեր Սառիկ

Համախմբագիրներ՝

Մարտեկ Ադամով

Ռոբերտ Բլաշկո

Պավլա Լենիլովա

Պետեր Հասչո

Թարգմանիչ, սրբագրիչ՝

Մոնիկա Շուստերկովա

Մենդի Ֆիցցերալդ

Քրիստոֆեր Քեթչում

Էլենա Ագիա Բունտուրակի

Լիլիթ Բեքարյան

Հերիքնազ Հարությունյան

Մարգարիտ Իսկանդարյան

ISBN 978-9939-76-039-1

Համագործակցությամբ՝

Կատերինա Գասյալովա

Մարտեկ Հարչարիկ

Մատեյ Վեվերկա

Էսթել Վայս-Թիսման

Մարթա Բլաշկովա Մանակովա

Յանա Բայերովա

Թղթակիցներ/

Գրախոսներ՝

Ադա Արդուինի

Ագաթա Էդմանովիչ

Ազնե Տուսկեվիչիուսե

Ամելի Սասյեր

Անդրեա Ալբա

Ասյա Ֆիլիպովա

Բենեդեկ Վասակ

Բորուտ Վենցել

Կամիլ դե Վի

Կոր Շլոսեր

Ջինստարա Ջիլգավլիս

Էնրիկո Բլազի

Ֆեդերիկա Ռոչչի

Յադրանկա Պլուս

Յուրի Բատագլինի

Կարլ Հալբերգ

Քեյթ Ջիլգավլե

Լեամիտ Կապլինսկի

Մարտեկ Ադամով

Մարտոն Բաուեր

Մաուրիցիո Բուստացցո

Միա Քրիսթերսդոթեր Նորման

Միշել Բի

Մոնիկա Չաբանովա

Նատաշա Մերեկ

Օլի Հիետայարվի

Պաոլա Սիմոնի

Պոլ Բոգեն

Ռոբերտ Բլաշկո

Սանդրա Յոգևա

Սանդրա Օտտոսոն

Մենդի Ֆիցցերալդ

Մեմուլիսկիա Տամի

Միգրիդ Նիմեր

Ստուբա Նիկուլա

Տանել Մասար

Տորստեն Ռայթեր

Վերներ Վիարտալլա

**Լիվինգ Անդերգրաունդ 2012
աշխատաժողովի մասնակիցներ/
դասախոսներ՝**

Ադամ Գեբրիան

Էլիստն Քիլինգ

Կոր Շլոսեր

Յուրի Բատագլինի

Կատարինա Գատիալովա

Կարլ Հալբերգ

Լեա Լինկին

Լյուբիցա Սեգեչովա

Մարսել Բենչիկ

Մարտին Յանկոկ

Մաուրիցիո Բուստացցո

Միշել Բի

Նատալյա Նովիկ
Նինա Վուրդելյա
Փեթեր Լենի
Փեթեր Լիշկա
Սենտլինիկա Տովիկ
Ստուբա Նիկուլա
Յարոսլավ Տարասով
Ջուզանա Գողայովա
Լուսանկարներ, գծագրեր (Տեքստերի համարներով)
Փեթեր Լենի. 6e, 9, 13, 14, 15, 18, 22, 25, 30b, 30g, 30h, 37, 51a, 42, 43, 44, 46, 52, 54, 58b, 61, 63, 65, 72, 74, 75, 76, 77, 78, 79, 82a-b, 82e-h, 85, 91, 92, 94, 95, 103, 105, 107, 108, 109, 115, 120a, 121, 122
Փեթեր Սաադիկ
5, 6a, 6d, 7, 20, 27, 30c, 30e, 30f, 30j, 35, 45, 47, 48, 51, 53, 55, 56, 57, 59, 60, 62, 64, 67, 70b-e, 71b, 73, 82c, 82i, 82k, 83, 86, 88, 93, 99, 100, 101, 102, 104, 106, 110, 111, 113, 116, 117, 120b, 123
Լուսիա Բլանարիկովա
16, 29, 31, 36, 38, 39b, 43b, 58a, 70a, 71a
Ստանիցայի արխիվ
21, 23, 30d, 33, 34, 69, 90, 98, 118
Մելվեգի արխիվ
6c, 24, 30a, 30i, 82d, 82j
A38-ի արխիվ
6b, 17, 112
Google Earth
4, 19
Անտիկ թատրոնի արխիվ
32, 39a
Դիավեյ Դիզայն՝ 3
Ջուզանա Գողայովա՝ 24
Աթթիլա Ուրբան՝ 40
Ուֆա ֆաբրիկայի արխիվ՝ 114
STEALTH.unlimited-ի արխիվ՝ 119

Գրանցման ամսաթիվը՝
2005/05
Բուենավենտուրա, Կասսեֆրանկո
Վենետո

2012/05
A38, Բուդապեշտ
Բաքելիթ ՄԱԿ, Բուդապեշտ
Տարաչկա մշակութային կենտրոն, Կազիցե

2012/08
Ստանիցա Ժիլինա-Ջարյեչիե,
Մելվեգ, Ամստերդամ,
Անտիկ թատրոն, Բարսելոնա

2012/09
Ուֆա ֆաբրիկա, Բեռլին
Նոթ Քուայթ, Ֆենգերսֆորս
Ռյոդա Շյեն համերգասրահ, Գյոթեբորգ
Մորիցբասայ, Լայպցիգ
Ֆաբրիկա ստեղծարար
արդյունաբերությունների կենտրոն,
Մոսկվա

2012/12
ՎՈՒԿ, Վիեննա

2013/02
Մեն դՕվդը, Փարիզ

2013/05
Պեկարնա մագդալենսկե մերցե, Մարիբոր
Մետելկովա, Լյուբլյանա
Ինտերգոնա, Վերոնա
Օգու, Մոնտելեոնե Մաբինո
Մանիֆատուրե Կեսու, Լեշ
ԴՈՄ, Բոլոնիա

2013/07
Լաժնյա Նովա թատրոն, Կրակով
ՆՈԱՍՍ, Ռիգա
Մեկու սպառստուվե, Վիլյուս
Պոլիմեր մշակութային ֆաբրիկա, Տալլին
Սուվիլահտի, Հելսինկի
Կապելիտեհոլաս, Հելսինկի,
Կոբյամո, Հելսինկի
Վերքատեհոլաս, Հեմենլինա
Քարնեյշըն ստեղծագործական կենտրոն,
Տարտու
Արթ Ֆեքթորի Լոճ, Լոճ

2013/12
Վիլիջ Անդերգասունդ, Լոնդոն
Նոր սիևագոգ, Ժիլինա

A38, Հունգարիա, Բուդապեշտ, www.a38.hu
 Անտիկ թատրոն, Իսպանիա, Բարսելոնա, www.antictheatre.com
 Արթ Ֆեքթորի Լոձ, Լեհաստան, Լոձ, www.fabrykaszutki.org
 Արթս հրատարակչություն, Լիտվա, Վիլնյուս, www.menuspaustuve.lt
 Բաքելիթ մուլտի արվեստների կենտրոն, Հունգարիա, Բուդապեշտ, www.bakelitstudio.hu
 Բուննավենտուրա, Իտալիա, Կասստելֆրանկո Վենետո, www.buenaventura.it
 ՍիՍիԱյ ֆաբրիկա, Ռուսաստան, Մոսկվա, www.proektfabrika.ru
 Քարնեյշըն ստեղծագործական կենտրոն, Էստոնիա, Տարնու, www.nelk.ee
 ԴՈՄ Լա Կուպոլա դել Պիլաստրո, Իտալիա, Բոլոնիա, www.lacupola.bo.it
 Ինտերզոնա, Իտալիա, Վերոնա, www.izona.it
 Կապելիտեհդաս, Ֆինլանդիա, Հելսինկի, www.kaapelitehdas.fi
 Կորյամո, Ֆինլանդիա, Հելսինկի, www.korjaamo.fi
 Պոլիմեր մշակութային ֆաբրիկա, Էստոնիա, Տալլին, www.kultuuritehas.ee
 Մեն դ'Օվըր, Ֆրանսիա, Մենտ Ուեն, www.mainsdoeuvres.org
 Մանիֆատուրե Կնոս, Լեչե, www.manifattureknos.org
 Մելքվեգ, Նիդերլանդներ, Ամստերդամ, www.melkweg.nl
 Մետելկոմեստո, Սլովենիա, Լյուբլյանա, www.metelkovamesto.org
 Մորիցբաստեյ, Գերմանիա, Լայպցիգ, www.moritzbastei.de
 Նոաս պատկերասրահ, Ռիգա, www.noass.lv
 Նոթ Քուայթ, Շվեդիա, Ֆենգերսֆորս, www.notquite.se
 Նոր սինագոգ, Սլովակիա, Ժիլինա, www.novasyntagoga.sk
 Օզու, Իտալիա, Մոնտելենե Սաբինո, www.ozu.it
 Պեկարնա մագդալենսկե մերցե, Սլովենիա, Մարիբորո, www.pekarna.org
 Ռյոդաս Շթեն, Շվեդիա, Գյոթեբորգ, www.rodasten.com
 Ստանիցա/ Truc sphérique, Սլովակիա, Ժիլինա, www.stanica.sk
 Սուվիլաhti, Ֆինլանդիա, Հելսինկի, www.suvilahti.fi
 Ուֆա ֆաբրիկա, Գերմանիա, Բեռլին, Թեմփլոնֆ, www.ufafabrik.de
 Վերքատեհդաս, Ֆինլանդիա, Հեմենլինա, www.verkatehdas.fi
 Վիլիջ Անդերգրաունդ, ՄԹ, Լոնդոն, www.villageunderground.co.uk
 ՎՈՒԿ, Ավստրիա, Վիեննա, www.wuk.at
 Տաբաչկա մշակութային կենտրոն, Սլովակիա, Կոզիցե, www.tabacka.sk
 Լաժնյա Նովա թատրոն, Կրակով, www.laznianowa.pl



Էնջին Ռում Եվրոպյան եռամյա ծրագիր է (ապրիլ, 2011 թ. – մայիս 2014 թ.), որի շրջանակներում կազմակերպվում են անկախ մշակութային գործիչներին և նրանց իրականացրած ստեղծարար գործողություններին նվիրված միջոցառումներ: Ծրագիրը նախաձեռնել է Տրանս Եվրոպա Հոլս կազմակերպությունը (TEH): Այն համակարգում է Մելկվեգը (Ամստերդամ, Նիդերլանդներ)՝ 10 Տրանս Եվրոպա Հոլսի անդամ հանդիսացող 10 համակազմակերպիչների հետ համատեղ: Էնջին Ռում Եվրոպյան ֆինանսավորվել է Եվրահանձնաժողովի կողմից: Սույն հրատարակությունում արտացոլված են բացառապես հեղինակի տեսակետները, և Եվրահանձնաժողովը չի կարող պատասխանատվություն կրել սույնում պարունակվող տեղեկատվության՝ որևէ նպատակով օգտագործման համար:

Մենք սա արեցինք, քանի որ մենք սա լավ ենք անում: